

Møteinnkalling

Utvalg: **Fondsstyret**
Møtested: Kommunehuset
Dato: 17.11.2020
Tidspunkt: 10:00

Eventuelt forfall må meldes snarest på tlf. 77 77 88 00. Vararepresentanter møter etter nærmere beskjed.

Burfjord 12.11.2020

Eirik Losnegaard Mevik
Ordfører

Dokumentet er elektronisk godkjent og har derfor ingen originalsignatur.

Saksliste

Utv.saksnr	Sakstittel	U.Off	Arkivsaksnr
PS 21/20	Søknad om støtte til dekking av faste utgifter - Burfjord IL - ny behandling		2020/213
PS 22/20	Søknad om midler til kompetanseutvikling - Arktisk Geotek AS		2020/393
PS 23/20	Søknad om midler til investering - Installatør Bjørnar Eriksen AS		2020/394
PS 24/20	Søknad om tilskudd og lån til investeringer - Maler og tapetserer Holst As		2020/396
PS 25/20	Søknad om dekking av faste utgifter - Reinfjord Bygdelag - Ny behandling		2020/213
PS 26/20	Søknad til midler til oppsetting av iglo - Isbreen Eiendom AS		2019/224
PS 27/20	Søknad om midler til markedsføring - Kvænangen næringsforening		2020/439
PS 28/20	Søknad om midler til utbedringstiltak - Isbreen Eiendom AS		2019/224



Saksfremlegg

Utvalgssak	Utvalgsnavn	Møtedato
21/20	Fondsstyret	17.11.2020

Søknad om støtte til dekning av faste utgifter- Burfjord IL - ny behandling

Henvising til lovverk:

Retningslinjer for Kvæningen kommunes fond for støtte til bedrifter og lag/foreninger pga. Korona-situasjonen (vedtatt i sak 46/20 den 4.06.2020 i kommunestyret i Kvæningen kommune)

Vedlegg

- 1 00165H
- 2 Oppstilling av utgifter mai-juni 2020
- 3 Dokumentasjon forsikring

Kommunedirektørens innstilling

Kvæningen kommune bevilger kr 20 100,- i bagatellmessig støtte til Burfjord IL. Støtten er et bidrag til dekning av faste utgifter i perioden mars til juni 2020. Tildelingene belastes kto. 14722.411.325.

Saksopplysninger

Burfjord IL søkte om å få dekket kostnader for perioden mars, april, mai og juni, basert på årlige kostnader fordelt på måneder. Bakgrunnen for søknaden var at Burfjord IL tapte inntekter pga

av Verddeturneringen ble avlyst. Fondsstyret behandlet søknaden i sak 16/20, og sendte søknaden tilbake til administrasjonen for ny vurdering av søknaden.

Burfjord IL har sendt dokumentasjon for faktiske utgifter i mars til juni.

Strøm:	15 434,-
Renovasjon:	536,-
El.komm	1 229,-
<u>Forsikringer</u>	<u>17 502,-</u>
Sum	34 701,-

Vurdering

Retningslinjer for Kvænanen kommunes fond for støtte til bedrifter og lag/foreninger pga. Korona-situasjonen, omfatter tilskudd til dekning av deler av faste utgifter. Støtten gis som bagatellmessig støtte i henhold til statsstøtteregelverket. Støttens størrelse avhenger av hvor mye omsetningen har falt, størrelsen på foretakets uunngåelige faste kostnader, og hvorvidt foretaket er pålagt å stenge av staten. Det kan gis tilskudd inntil 75 % av dokumenterte utgifter

Burfjord IL har sendt dokumentasjon på utgifter i henhold til retningslinjenes pkt. 5. Utgifter til lagforsikring gjelder for perioden mars til juni, men regningen er forfalt før 31.12.2019. Regningen fra S&P Norwegian Broker AS kan derfor ikke godkjennes som grunnlag støtteberegningen. Kommunedirektøren godkjenner følgende dokumenter utgifter som grunnlag for støtteberegningen:

Strøm	15 434,-
Renovasjon	536,-
El.komm	1 229,-
<u>Forsikringer</u>	<u>9 613,-</u>
Sum	26 812,-

Regnskapet for 2019 viser at Burfjord IL har hatt omsetningstap i 2020, på grunn av at Verddeturneringen ble avlyst.

Kommunedirektøren tilrår at Burfjord IL får dekt 75 % av de de godkjente utgiftene, og får kr. 20 100,- i bagatellmessig støtte fra kommunens korona fond.

20/213

RF13.50 – Kommunalt næringsfond

Søknad - Støtte til forening/frivillig org.

Prosjektnavn
Tapte inntekter pga avlyst Verddeturnering

Kontaktopplysninger			
Prosjektansvarlig/ -eier: Burfjord IL - Fotball		Kontaktperson: Reidar Eilertsen-Wassnes	
Adresse: Stajordveien 298		Postnr.: 9161	Poststed: BURFJORD
Mobil: 90958207	Telefon: -	Telefon arbeid: -	
E-post: reinfjord@hotmail.com		Bankkonto: 47402709800	
Organisasjonsnummer: 985727740			

Prosjektinformasjon

Type virksomhet / type støttemottaker

Burfjord IL er et lite, men særdeles aktivt idrettslag, med hovedaktiviteten innenfor fotball, ski og sykkel. Gjennom fotball aktiviserer Burfjord IL over 100 barn og ungdom, noe som tilsvarer rundt 60% av gjeldende aldersgrupper. Burfjord IL hadde sist sesong 5 aldersbestemte lag i seriesystemet, i tillegg var det 3-4 lag som deltok i ulike turneringer. Dette ønsker vi å utvikle, med flere lag i seriesystemet, alene eller i samarbeid med andre klubber, i tillegg ønsker vi å utvikle trener og lederkompetansen, samt produsere unge og eldre dommere.

Forretningside / mål og innhold med prosjektet

Burfjord IL er medarrangør av den årlige Verddeturneringen som arrangeres den 3je helgen i juli. Verddeturneringen er 7er turnering for damer og herrer, og ble arrangert for første gang i 2003 med 9 lokale lag. I løpet av to hektiske dager spilles 120 fotballkamper, og 600 spillere kjemper for laget i sitt. Lagene representerer reinbeitedistrikter og kystbygder/grender i Nord- Troms og Vest- Finnmark. Verddelaget AS er teknisk arrangør, mens Burfjord IL står for arenasalg.

Eiersammensetning / deltakere i prosjektet utover støttemottaker

Verddeturneringen genererer helt klart den største delen av inntektene til Burfjord IIs fotballgruppe, og ved hjelp av disse inntektene klarer idrettslaget å aktivisere over 100 barn og unge med fotball gjennom trening, serie og turneringer.

Kostnadsplan og finansierungsplan
--

Kostnadsplan

Tittel	SUM
01 Arrangementsinntekter Verddeturneringa 2019	180 945
02. Lys, varme	0
03. Renovasjon, vann, avløp, renhold	0
04. Fremmed tjenester, regnskap, revisjon	0
05. Elektronisk kommunikasjon	0
06 Forsikringer	0
07. Kontingenter	0
08. Andre dokumenterte utgifter	0

Sum kostnad	180 945
--------------------	----------------

Finansieringsplan

Tittel	SUM
01 Overskudd Verddeturnering 2019	73 514
02 Arrangementsutgifter Verddeturneringa 2019	107 431
02. Ordinære inntekter i bedriften	0
Sum finansiering	180 945

Tilskudd fra andre

Ingen

Er det tidligere søkt andre offentlig instanser om tilskudd til prosjektet/tiltaket? Nei

Begrunnelse avslag

Andre opplysninger

Gjennom avtaler med gode lokale samarbeidspartnere, og godt arbeidet fra frivillige, har Burfjord IL klart å øke det årlige overskuddet de siste årene fra under kr 50000 til kr 70-90000. Dette er inntekter som Burfjord IL er helt avhengige av for å kunne gi Kvænangens barn og unge ett godt aktivitetstilbud til en rimelig kostnad.

Geografi

5429-Kvænangen

Vedlegg

Dokumentnavn	Filstørrelse	Dato
Resultatrapport 2019 Burfjord IL fotball.pdf	272 894	14.06.2020

Resultatrapport

Burfjord Idrettslag
985727740

Regnskapsår: 01.01.2019 - 31.12.2019

Gjelder periode: 01.01.2019 - 31.12.2019

Fotballgr. aldersbes: Burfjord II. Fotball aldersbestemt

	Periode	Akkumulert
Driftsinntekter		
3000 Inntekter fra oppdrag	13 000,00	13 000,00
3020 Sponsor/samarbeidsavtaler	75 000,00	75 000,00
3100 Salgsinntekter, avgiftsfri	0,00	0,00
3110 Arrangementsinntekter	1 094,80	1 094,80
3200 div. tilskudd	17 550,00	17 550,00
3250 Inntekter fra egne arrangementer	6 388,39	6 388,39
3251 Inntekter fra Verdde-turneringa	180 945,60	180 945,60
3400 LAM-midler	0,00	0,00
3410 Tilskudd til drift	0,00	0,00
3420 Momskomp	0,00	0,00
3450 Grasrotandelen	0,00	0,00
3920 Medlemskontingenter	0,00	0,00
	293 978,79	293 978,79
Driftskostnader		
4010 Startkontingenter	0,00	0,00
4101 Arrangementsutgifter Verdde-turneringa	-107 431,28	-107 431,28
4110 Arrangementsutgifter	-4 602,01	-4 602,01
4160 Utgifter senlorer	0,00	0,00
4300 Påmeldingsavgifter turneringer	-29 291,00	-29 291,00
4330 Påmelding seriespill	-10 800,00	-10 800,00
4360 sone/kretsdelaktelse	-300,00	-300,00
4400 Dommerkostnader	-1 532,00	-1 532,00
4800 Lagutgifter	-154 044,07	-154 044,07
5500 Godtgjørelser	-24 000,00	-24 000,00
6320 Renovasjon, vann, avløp mv.	0,00	0,00
6340 Lys, varme	0,00	0,00
6390 Annen kostnad lokaler	-24 095,00	-24 095,00
6621 Service/belteskift tråkkemaskin	0,00	0,00
6810 Datakostnad	0,00	0,00
6860 Møter, kurs, oppdatering etc.	-1 266,00	-1 266,00
7000 Drivstoff transportmidler	0,00	0,00
7090 Annen kostnad transportmidler	0,00	0,00
7410 Kontingenter Norges Cykleforbund	0,00	0,00
7500 Forsikringspremier	0,00	0,00
7770 Bank og kortgebyrer	0,00	0,00
	-357 361,36	-357 361,36
Driftsresultat	-63 382,57	-63 382,57
Finansielle poster		
8050 Annen renteinntekt bankinnskudd	78,00	78,00
Ordinært resultat før skatt	-63 304,57	-63 304,57
Ordinært resultat	-63 304,57	-63 304,57
Ekstraordinære poster		
8500 Avsatt i balansen Grasrotandelen	0,00	0,00
Årsresultat	-63 304,57	-63 304,57

Faste kostnader for Burfjord IL for perioden mars, april, mai (juni)

Lys og varme	Fakturanummer	Fakturadato	beløp	
Ishavskraft	23648882	06.03.2020	938,93	
Ishavskraft	23648885	06.03.2020	830,51	
Ishavskraft	23648888	06.03.2020	2 960,22	
Ishavskraft	23648894	06.03.2020	426,11	
Ishavskraft	23805037	16.04.2020	682,89	
Ishavskraft	23805040	16.04.2020	612,30	
Ishavskraft	23805044	16.04.2020	2 706,73	
Ishavskraft	23805048	16.04.2020	400,21	
Ishavskraft	23914386	08.05.2020	391,57	
Ishavskraft	23914389	08.05.2020	439,75	
Ishavskraft	23914393	08.05.2020	2 039,27	
Ishavskraft	23914395	08.05.2020	414,97	
Ishavskraft	24046866	11.06.2020	382,25	
Ishavskraft	24046870	11.06.2020	347,03	
Ishavskraft	24046873	11.06.2020	1 473,15	
Ishavskraft	24046876	11.06.2020	388,78	
			15 434,67	
Renovasjon, vann, avløp, renhold mv				
Kvænangen kommune	42002646	24.04.2020	536,00	
			536,00	
elektronisk kommunikasjon				
Alta Kraftlag	1001261890	25.02.2020	307,30	
Alta Kraftlag	1001278562	25.03.2020	307,30	
Alta Kraftlag	1001300132	27.04.2020	307,30	
Alta Kraftlag	1001318626	26.05.2020	307,30	
			1 229,20	
Forsikring				
S&P Norwegian Broker AS	127038	30.07.2019	23 665,00	
Sparebank!	353308195-1	12.12.2019	28 841,00	
			52 506,00	17 502,00

15 434,67

536,00

1 229,20

17 502,00 (4/12-deler) 9613,66667

34 701,87 75 % 26 026,40



Faktura

BURFJORD IDRETTSLAG
kasserer Tore Li
9161 Burfjord



Kundenr.: 1772100
Sidenr.: 1 av 3
Fakturanr.: 353308195-1
Fakturadato: 12.12.2019
Betalingsfrist: 16.01.2020
eFakturaref.: 1772100

Forsikringsnr.	Beskrivelse	Status	Fra dato	Til dato	Beløp
2207050	Næringsbygg	Fornyet	15.01.2020	15.01.2021	6 354
2207051	Eiendeler	Fornyet	15.01.2020	15.01.2021	2 391
7194994	Traktor/Arbeidsmaskin næring ZC1534 2001 SKI-DOO WIDETRACK LXE	Fornyet	15.01.2020	15.01.2021	1 106
7267882	Trafikkforsikringsavgift** ZC1534 Traktor/Arbeidsmaskin næring FK4230 2004 POLARIS WIDETRACK LXE	Fornyet	15.01.2020	15.01.2021	1 125
7268018	Trafikkforsikringsavgift** FK4230 Ansvar	Fornyet	15.01.2020	15.01.2021	471
15032674	Næringsbygg	Fornyet	15.01.2020	15.01.2021	581
					1 779

Fortsetter på neste side.

Ved for sen betaling påløper ekstra omkostninger. Bankkontoen du betaler med benyttes ved eventuell tilbakebetaling av beløp til gode, og ved et eventuelt skadeoppgjør.

Ved spørsmål vennligst kontakt:
SpareBank 1 Nord-Norge, Storslett
Kjetil Hallen
Adresse: Postboks 13, 9156 Storslett

Telefon: 02244

Kvittering

Innbetalt til konto 9001 17 00771
Fremtind Forsikring AS
Hammersborggata 2, 0181 Oslo
Organisasjonsnr.: 915 651 232

Beløp

28841,00

Betalerens kontonummer

Blankettnummer

6913263337

Betalingsinformasjon

Hvis du benytter en annen betalingsmåte enn denne giroen, må du bruke KID.

GIRO

Underskrift ved girering

Betalingsfrist

16.01.2020

Betalt av

BURFJORD IDRETTSLAG
9161 Burfjord

Betalt til

Fremtind Forsikring AS
Boks 778 Sentrum
0106 OSLO

Alo

Belast
konto

Kvittering
tilbake

Kundeidentifikasjon (KID)

Kroner

Øre

Til konto

Blankettnummer

H

17721003533081952

28841 00 < 5 >

9001 17 00771

<6913263337>

S&P Norwegian Broker AS

Postboks 324

1326 LYSAKER

Tlf.: 23897389
Fax.: 67591022
Org.nr.: 965575162
Foretaksregistret
Ans. megler: Thomas Underhaug
E-post: thomas.underhaug@soderbergpartners.no
Mobil:
Deres ref.:



Kundenr.: 325850
Ordrenr.: 146625
Ordredato: 10.08.19

Fakturanr.: 127038
Fakt.dato: 30.07.19
Forf.dato: 10.08.19

Burfjord IL (IFS)

Leiravn. 14

9162 SØRSTRAUMEN

Side: 1/1

Fakturakopi

Artikkelnr.	Artikkelnavn	Beløp
998	Polisenr: 6531729/Tryg Forsikring	
998	Gyldig fra/til : 01.06.2019/31.05.2020	
1427	Klubbforsikring IFS	20513,00
117	Honorar til forsikringsmegler	3077,00
999	Administrasjonskostnad	75,00
Sum		23 665,00

Norwegian Broker blir en del av rådgivningshuset Söderberg & Partners. Vi får nytt navn og nytt utseende, men for øvrig er ditt kundeforhold uberørt. Vi er de samme menneskene, og alle dine produkter og tjenester hos oss videreføres under varemerket Söderberg & Partners.

Porto: Eksp. gebyr: Mva.grl.: Sum mva: Totalt: 23 665,00

16271707979 23 665,00

Kundenr.: 325850
Fakturanr.: 127038
Fakt.dato: 30.07.19

10.08.19

30/10

Burfjord IL (IFS)
Leiravn. 14

S&P Norwegian Broker AS
Postboks 324
1326 LYSAKER

A79

9162 SØRSTRAUMEN

1270388 23665 00 3 16271707979



Saksfremlegg

Utvalgssak	Utvalgsnavn	Møtedato
22/20	Fondsstyret	17.11.2020

Søknad om midler til kompetanseutvikling - Arktisk Geotek AS

Henvising til lovverk:

Midlertidig forskrift om tilskudd til kommunale næringsfond som følge av Covid-19 utbruddet. 30.06.2020 FOR-2020-06-30-1437 <https://lovdata.no/dokument/SF/forskrift/2020-06-30-1437>

Forskrift om Kommunal- og moderniseringsdepartementets distrikts- og regionalpolitiske tilskuddsposter forvaltet av fylkeskommunene (Forskrift for distrikts- og regionalpolitiske virkemidler) FOR-2018-05-23-747 <https://lovdata.no/dokument/SF/forskrift/2018-05-23-747>

Vedlegg

- 1 Søknad om etablererstøtte - Arktisk Geotek AS
- 2 Foretaksanalyse - Arktisk Geotek AS

Kommunedirektørens innstilling

Kvæningen kommune bevilger inntil kr. 31 000,- i bagatellmessig støtte til Arktisk Geotek AS til kompetanseheving. Beløpet belastes Kvæningen næringsfond, kto. 14725.411.325.

Bagatellmessig støtte gis henhold til henhold til EØS statsstøttereglement og lov om offentlig støtte. Før utbetaling av støtten, må støttemottaker sende skriftlig bekreftelse om eventuell annen bagatellmessig støtte foretaket har mottatt de to forutgående budsjettår, samt inneværende budsjettår.

Saksopplysninger

Arktisk Geotek AS, org.nr. 921129092 søker om midler til kompetanseutvikling.

Arktisk Geotek har kommet inn på et videreutdanningskurs på NTNU i Trondheim høsten 2020. Kursets målgruppe er bygg- og anleggssektoren innenfor geoteknikk. Kurset er nett- og samlingsbasert. For mer info om kurset: <https://www.ntnu.no/videre/gen/-/courses/nv18954>

Selskapet ser det som verdiskapning å investere i geoteknisk kompetanse, da selskapets hovedmengde av oppdrag er innenfor dette fagfeltet. På sikt vil dette styrke selskapet til å få utført flere oppdrag.

Tids- og kostnadsplan

Tidsplan

Tiltaket gjennomføres høsten 2020.

Kostnadsplan

Tittel	2020
01.Kursavgift	62 000
02.Reisekostnader: fly og overnatting Trondheim	20 000
03.	
Sum kostnad	82 000

Finansieringsplan

Tittel	2020
01.Tilskudd fra næringsfondet	41 000
02.Lån i bank	
03.Egenkapital	41 000
04.Eget arbeid	
05.Andre finansieringskilder	
Sum finansiering	82 000

Selskapet søker om 41 000,- i finansiering fra Næringsfondet.

Vurdering

I henhold til midlertidig forskrift for tilskudd til kommunale næringsfond som følge av covid 19 – utbruddet, kan etter§2 det gis tilskudd til bedrifter, etablerere og andre næringsaktører. I henhold til §1 skal tilskuddet legges til rette for økt aktivitet, sysselsetting og verdiskapning basert på lokale utfordringer, behov og potensial. Måloppnåelse skal vurderes ut ifra a) utviklingen i sysselsettingen og antall arbeidsplasser b) verdiskapning og økonomisk aktivitet.

Søker skriver i søknaden at selskapets hovedmengde av oppdrag er innenfor fagfeltet geoteknikk. På sikt vil dette styrke selskapets verdiskapning da de vil heve kompetanse i fagfeltet og kan utføre flere oppdrag. Dersom oppdragsmengden øker, vil det på sikt være muligheter for å ansatte flere i selskapet. Tiltaket kan iverksettes umiddelbart.

Arktisk Geotek AS startet i 2018 og har to ansatte. Selskapet doblet omsetningen fra 2018 til 2019. I 2019 var omsetningen på over 4,4 mill. Selskapet har positivt resultat og positiv egenkapital. Selskapet har forholdsvis lite gjeld.

I søknaden er det tatt høyde for at det skal gjennomføres samlinger i Trondheim. NTNU skriver på sine nettsider at under Covid-19 utbruddet gjennomføres det ikke samlinger i utdanninger, utdanningene tilbys nettbasert. Kostnadene for reiser og opphold i Trondheim kan derfor ikke beregnes i kostnadsoverslaget. Kommunedirektøren godkjenner kursavgift på kr. 62 000,- grunnlag for støtteberegningen.

I henhold til forskrift skal samlet tilskudd fra næringsfondet som hovedregel ikke overstige 50 % av prosjektets kapitalbehov, og det skal aldri overstige 75 %. Kommunedirektør anbefaler at Kvæningen kommune bevilger 50 % av godkjente kostnader,, inntil kr 31 000,- , i bagatellmessig støtte til Arktisk Geotek AS.

 Kvernangen kommune Postmottak
28 SEPT 2020
Til behandling:
Saksbehandler: <i>Anne B.B.</i>
Til orientering
Gradering

Søknad om - Bedriftsrettet-/etablererstøtte

Prosjektnavn

Kompetanseheving - videreutdanning

Kontaktopplysninger

Prosjektansvarlig/ -eier: Arktisk Geotek AS		Kontaktperson: Joakim André Olsen	
Adresse: Hovedvegen 2		Postnr.: 9151	Poststed: STORSLETT
Mobil: 48186267	Telefon: -	Telefon arbeid: -	
E-post: joakim@arktiskgeotek.no		Bankkonto: 47504737876	
Organisasjonsnummer: 921129092		Antall årsverk (heltid/deltid): 2 / 0	

Prosjektinformasjon**Type virksomhet / type støttemottaker**

Geologisk rådgivningsfirma. Selskapet tilbyr også prosjektledelse innen naturforvaltning.

Forretningside / mål og innhold med prosjektet

Startdato: 30.09.2020 Sluttdato: 05.12.2020

Arktisk Geotek med sine to faste ansatte har kommet inn på et videreutdanningskurs på NTNU i Trondheim høsten 2020. Kursets målgruppe er bygg- og anleggssektoren innenfor geoteknikk. Kurset er nett- og samlingsbasert. For mer info, se: <https://www.ntnu.no/videre/gen/-/courses/nv18954>

Selskapet ser det som verdiskapning å investere i geoteknisk kompetanse, da selskapets hovedmengde av oppdrag er innenfor dette fagfeltet. På sikt vil dette styrke selskapet til å få utført flere oppdrag.

Hvem som eier prosjektet / deltakere i prosjekteti tillegg til støttemottaker

Joakim A. Olsen og Hermann O. Hermansen. Begge står som eiere i selskapet, fordelt 50-50.

Kostnadsplan og finansieringsplan**Kostnadsplan**

Tittel	2020	2021	SUM
01.Kursavgift	62 000		62 000
02.Reisekostnader. fly og overnatting Trondheim	20 000		20 000
03.			0
Sum kostnad	82 000		82 000

Finansieringsplan

Tittel	2020	2021	SUM
01.Tilskudd fra næringsfondet	41 000		41 000
02.Lån i bank			0
03.Egenkapital	41 000		41 000
04.Eget arbeid			0
05.Andre finansieringskilder			0

Sum finansiering	82 000		82 000
-------------------------	---------------	--	---------------

Tilskudd/finansiering fra andre

Ingen.

Andre opplysninger

Ingen.

Har du/dere søkt andre offentlig instanser om tilskudd til prosjektet/tiltaket: Nei

Mottatt bagatellmessig støtte de tre siste regnskapsårene: Ja

Ja. Nordreisa kommunes næringsfond i 2019. Et lite tilskudd gikk til et dronekjøp der mottok deler av totalbeløpet på kr. 2 055,-.

Ellers har vi mottatt etablererstøtte fra både Kvænangen (30 000kr) og Nordreisa kommune (20 000kr) tilbake i 2017.

Begrunnelse for avslaget

Ingen avslag.

Geografi

5400-Troms og Finnmark

Vedlegg

Dokumentnavn	Filstørrelse	Dato

Foretaksanalyse

Arktisk Geotek AS

Orgnr.: 921 129 092

10.11.2020 05:35



Foretaksanalysen er levert av Purehelp.no AS
32241400 - www.purehelp.no

Markedsinformasjon:

Orgnr:	921 129 092
Firmanavn:	Arktisk Geotek AS
Markedsnavn:	
Historiske navn:	
Reklameindikator:	
Bransje:	Geologiske undersøkelser
Besøksadresse:	Sætra 49, 9162 Sørstraumen
Postadresse:	C/o Arktisk Geotek AS Hovedvegen 2, 9151 Storslett
Posthus:	
Fylke:	Troms og Finnmark
Kommune:	Kvæningen
E-post:	post@arktiskgeotek.no
Web:	www.facebook.com/arktiskgeotek/

Juridisk informasjon:

Konserntilknytning:	N
Revisor:	
Revisorhonorar:	
Stiftet:	28.05.2018
Registrert:	06.08.2018
Formål:	Levere geologisk rådgivning i forbindelse med kartlegging av grunnforhold og vurdering av naturfarer. Selskapet tilbyr også prosjektledelse og feltbefaring innen naturforvaltning
Selskapsform:	AS
Antall ansatte:	4
Aksjekapital:	30000
Kassekredittramme:	0
Prokura:	Daglig leder og styrets leder i fellesskap.
Signatur:	Styret i fellesskap. Styrets leder og ett styremedlem i fellesskap. Daglig leder og styrets leder i fellesskap.

Eierposter andre selskaper:

Det er ikke registrert noe informasjon i denne seksjonen

Juridiske roller:

Tittel:	Navn:	Lønn:
Adm. direktør	Hermann O Hermansen	0
Adm. direktør	Joakim Andre Olsen	0
Tittel:	Navn:	Styrescore:
Styrets leder	Joakim Andre Olsen	14
Styre­medlem	Hermann O Hermansen	13

Kontaktpersoner:

Det er ikke registrert noe informasjon i denne seksjonen

Aksjonærer:

Firmanavn/Person:	Andel Aksjer: (%)
Joakim Andre Olsen	50.00%
Hermann O Hermansen	50.00%

Aksjonærene er hentet fra siste innleverte regnskap

Driftscore:

År	2019	2018
Totalrentabilitet	15	15
Kapitalomsetningshastighet	10	8
Fordringsomsetningshastighet	4	0
Gjeldsbetjeningsgrad	10	10
Resultatgrad	16	18
Kontantstrøm fra drift	14	20
Rentedekningsgrad	10	10
Likviditetsgrad II	10	10
Totalt	89	91

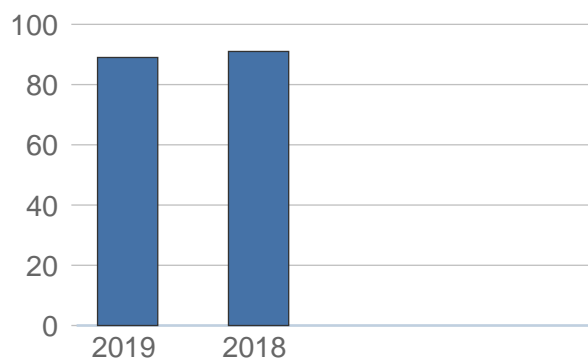

Forklaring:

Modellen gir en rask og kortfattet analyse av virksomhetens driftseffektivitet. Modellen tar ikke hensyn til konsernstrukturer og vurderer bare det enkelte objektet isolert. Fokus er på foretakets evne til å forvalte egne balanseverdier, skape likviditet, resultatmarginer samt gode driftsorienterte effektivitetstall.

Sone tabell:

0 - 20 poeng
 20 - 40 poeng
 40 - 60 poeng
 60 - 80 poeng
 80 - 100 poeng

Svak driftscore
 Middels/Svak driftscore
 Middels/God driftscore
 God driftscore
 Meget god driftscore

Bankscore:

Total Bankscore: 8.70 av 10



Nøkkeltall:	Poeng:	Gruppe:
Egenkapital	1.20	Middels score
Egenkapitalandel	1.00	Beste score
Rentedekningsgrad	2.50	Beste score
Gjeldsbetjenings grad	2.30	Meget god score
Kontantstrøm fra drift	1.70	God score

Forklaring:

Tilsvarende scoresystem benyttes av banker og finansinstitusjoner i hele Norden. Analysen brukes ofte for en rask, matematisk og objektiv vurdering av spesielt mindre og mellomstore virksomheter. For store komplekse virksomheter vil modellen normalt være for enkel.

Scorenivået kan understøtte en beslutning om klientprioriteringer (sikkerhet, nedbetalingstid, rentenivå), hvilken finansieringsevne virksomheten har (lånestørrelse) og om dette er en virksomhet man ønsker å finansiere samt jobbe videre med (klient attraktivitet).

Sone tabell:

0 - 2 poeng
 2 - 4 poeng
 4 - 6 poeng
 6 - 8 poeng
 8 - 10 poeng

Svak bankscore
 Middels/Svak bankscore
 Middels/God bankscore
 God bankscore
 Meget god bankscore

Konkursscore:

Zone	2019	2018		
				
Trend				
 <1,50 = Meget høy risiko	 1,51 - 1,99 = Medium/høy risiko	 2,00 - 2,99 = Mindre risiko	 >3,00 = Lav risiko	

År	2019	2018
Driftsinntekter	4 470	2 227
Resultat etter finansinntekter	564	425
Sum finanskostnad	0	0
Sum omløpsmidler	1 304	759
Sum eiendeler	1 304	759
Sum kortsiktig gjeld	331	226
Sum langsiktig gjeld	176	176
Sum egenkapital	797	357
Kontantstrøm fra drift	439	425
Z-FACTOR POENG	9,72	10,08

Forklaring:

Z-Factor metoden danner utgangspunktet for å analysere sannsynligheten for en konkurs de neste 3 årene. Modellen er utviklet i USA av kredittspesialister og basert på et betydelig historisk tallmateriale. Utgangspunktet for modellen er virksomhetens historiske årsregnskap. Scoreanalysen har sine begrensninger i forhold til faktor bredde og må behandles med noe forsiktighet. Som et supplement til andre analysemetoder kan den fungere godt. Modellen er modifisert for Norske forhold.

Markedsandel/Ranking

Markedsandel:

Bransje:

År: 2019	0.02%
År: 2018	0.01%

Kommune:

År: 2019	1.64%
År: 2018	1.07%

Ranking:

Bransje:

Driftsinntekter:	86 av 343
Driftsresultat:	82 av 343
Egenkapital:	149 av 343
Vekstomsetning:	40 av 343

Kommune:

Driftsinntekter:	12 av 66
Driftsresultat:	6 av 66
Egenkapital:	16 av 66
Vekstomsetning:	7 av 66

Fylke:

Driftsinntekter:	3291 av 13688
Driftsresultat:	2569 av 13688
Egenkapital:	5938 av 13688
Vekstomsetning:	1006 av 13688

Driftsinntekter

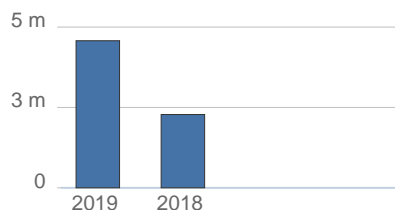

Driftsresultat

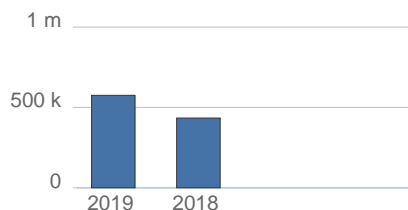

Sum egenkapital

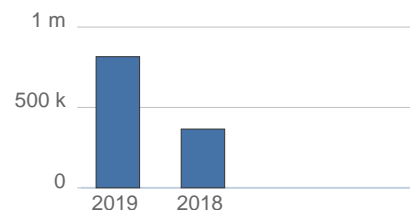

Resultatregnskap:

År	2019	2018
Driftsinntekter	4 470	2 227
Salgsinntekter	4 458	2 167
Andre driftsinntekter	12	60
Vareforbruk	15	9
Beholdningsendring	0	0
Lønn	1 500	1 211
Avskrivning	0	0
Nedskrivning	0	0
Drifts kostnader andre	2 393	583
Driftsresultat	562	424
Inntekt på investering i datter	0	0
Inntekt på investering i konsern	0	0
Inntekt på investering i tilknyttet foretak	0	0
Renteinntekter konsern	0	0
Annen renteinntekt	2	1
Annen finansinntekt	0	0
Sum finansinntekter	2	1
Verdiendring omløpsmidler	0	0
Nedskrivning omløpsmidler	0	0
Nedskrivning anlegg	0	0
Rentekostnader konsern	0	0
Annen rentekostnad	0	0
Annen finanskostnad	0	0
Sum finanskostnad	0	0
Resultat før skatt	563	425
Skatt ordinært resultat	124	0
Ordinært resultat	439	425
Ekstraordinære inntekter	0	0
Ekstraordinære kostnader	0	0
Skatt ekstraordinært	0	0
Sum Skatt	124	0
Årsresultat	439	425
Utbytte	0	0
Konsernbidrag	0	0
Overføringsfond for vurderingsforskjeller	0	0
Tap fordringer	0	0

Balanseregnskap - Eiendeler:

År	2019	2018
Sum anleggsmidler	0	0
Sum immaterielle midler	0	0
Forskning og utvikling	0	0
Patenter og lignende	0	0
Utsatt skattefordel	0	0
Goodwill	0	0
Sum varige driftsmidler	0	0
Fast eiendom	0	0
Maskiner	0	0
Skip/rigg/fly	0	0
Driftsløsøre	0	0
Sum finansielle anleggsmidler	0	0
Investering i datterselskap	0	0
Investering i annet foretak i samme konsern	0	0
Lån til foretak i samme konsern	0	0
Investering i tilknyttet selskap	0	0
Lån til tilknyttet selskap og felles kontrollert virksomhet	0	0
Aksjer/andeler	0	0
Obligasjoner	0	0
Pensjonsmidler	0	0
Andre anleggsmidler	0	0
Sum omløpsmidler	1 304	759
Sum varelager	0	0
Lager råvarer	0	0
Lager tilvirkede varer	0	0
Lager ferdigvarer	0	0
Sum fordringer	502	0
Kundefordringer	502	0
Annen fordring	0	0
Konsernfordring	0	0
Krav på innbetaling av selskapskapital	0	0
Sum investeringer	0	0
Aksjer og andeler i foretak i samme konsern	0	0
Markedsbaserte aksjer	0	0
Markedsbaserte obligasjoner	0	0
Andre markedsbaserte finansielle instrumenter	0	0
Andre finansielle instrumenter	0	0
Kassebeholdning	802	759
Andre omløpsmidler	0	0
Sum eiendeler	1 304	759

Balanseregnskap - Gjeld/egenkapital:

År	2019	2018
Sum egenkapital	797	357
Innskutt egenkapital	30	30
Selskapskapital	30	30
Egne aksjer	0	0
Opptjent egenkapital	767	327
Fond for vurderingsforskjeller	0	0
Annen egenkapital	767	327
Sum gjeld	507	402
Sum langsiktig gjeld	176	176
Avsetning for forpliktelser	0	0
Pensjonsforpliktelser	0	0
Utsatt skatt	0	0
Andre avsetninger for forpliktelser	0	0
Annen langsiktig gjeld	176	176
Konvertible lån	0	0
Obligasjonslån	0	0
Gjeld til kredittinstitusjoner langsiktig	0	0
Konserngjeld langsiktig	0	0
Ansvarlig lånekapital	0	0
Øvrig langsiktig gjeld	176	176
Sum kortsiktig gjeld	331	226
Skyldig konsernbidrag	0	0
Avdrag langsiktig gjeld	0	0
Konvertibelt lån kortsiktig	0	0
Sertifikatlån	0	0
Gjeld til kredittinstitusjoner kortsiktig	0	0
Kassekreditt	0	0
Kassekredittramme	0	0
Leverandørgjeld	0	2
Betalbar skatt	124	98
Skyldige offentlige avgifter	207	126
Konsern gjeld kortsiktig	0	0
Utbytte	0	0
Annen kortsiktig gjeld	0	0
Minoritetsinteresser	0	0

Nøkkeltall:

År	2019	2018
Omsetning/ansatt	2 235,00 'Kr	1 113,50 'Kr
Resultatgrad	12,57 %	19,04 %
Kontantstrøm fra drift	9,80 %	19,10 %
Rentedekningsgrad	564,00	425,00
Gjeldsgrad	0,64	1,13
Egenkapitalandel	61,10 %	47,00 %
Likviditetsgrad I	3,94	3,36
Likviditetsgrad II	3,94	3,36
Totalrentabilitet	43,30 %	56,00 %
Arbeidskapital	973,00 'Kr	533,00 'Kr
Egenkapital rentabilitet	55,20 %	119,00 %
Endring arbeidskapital	182,55 %	0,00 %
Fordringsoms. hastighet	11,13	0,00
Gjeldsbetj. grad	0,87	1,06
Gjennomsnittl. lånerente	0,00 %	0,00 %
Kapitalomsetningshastighet	4,32	2,86
Kreditt tid	32,79 d	0,00 d

Forklaring:

Omsetning/ansatt :	Omsetning / Antall ansatte
Resultatgrad :	(Driftsresultat / Omsetning) * 100
Kontantstrøm fra drift :	(Resultat etter finans - beregnet skatt + avskrivninger) / Omsetning
Rentedekningsgrad :	(Driftsresultat + Finansinntekter) / Finanskostnader
Gjeldsgrad :	(Kortsiktig gjeld + Langs. gjeld) / (Bunden EK + Fri EK)
Egenkapitalandel :	(Bundet EK + Fri EK) / Sum gjeld og egenkapital
Likviditetsgrad I :	(Omløpsmidler / Kortsiktig gjeld)
Likviditetsgrad II :	(Omløpsmidler - varebeholdning) / Kortsiktig gjeld
Total rentabilitet :	(Driftsresultat + Finansinntekter) / Sum gjeld og Egenkapital
Arbeidskapital :	(Omløpsmidler - Kortsiktig gjeld)
Egenkapital rentabilitet :	(Driftsres. + finansinntekter - finanskostnader -skatt) / total egenkapital
Endring arbeidskapital :	(Omløpsmidler - Kortsiktig gjeld) ÅR 0 / («samme») ÅR -1
Fordringsoms. hastighet :	1 / (Kreditt tid / 365) = omsetningshastigheten per år
Gjeldsbetj. grad :	Ordinært kontantstrøm I / Sum gjeld
Gjennomsnittl. lånerente :	(Finanskostnader / Gjennomsnittlig Total Gjeld)
Kapitalomsetningshastighet :	(Omsetning - Andre driftsinnt. - Gevinst/tap avgang anleggsmidler) / (Sum eiendeler år 0 + Sum eiendeler år -1) / 2)) * snitt eiendel»
Kreditt tid :	(Kundefordring * 365) / (Omsetning * moms 1,25) = dager snitt



Saksfremlegg

Utvalgssak	Utvalgsnavn	Møtedato
23/20	Fondsstyret	17.11.2020

Søknad om midler til investering - Installatør Bjørnar Eriksen AS

Henvisning til lovverk:

Midlertidig forskrift om tilskudd til kommunale næringsfond som følge av Covid-19 utbruddet. 30.06.2020 FOR-2020-06-30-1437 <https://lovdata.no/dokument/SF/forskrift/2020-06-30-1437>

Forskrift om Kommunal- og moderniseringsdepartementets distrikts- og regionalpolitiske tilskuddsposter forvaltet av fylkeskommunene (Forskrift for distrikts- og regionalpolitiske virkemidler) FOR-2018-05-23-747 <https://lovdata.no/dokument/SF/forskrift/2018-05-23-747>

Vedlegg

- 1 Søknad om bedriftsrettet etablererstøtte - Installatør Bjørnar Eriksen AS
- 2 Tilbud innredning
- 3 Tilbud bormaskin
- 4 Foretaksanalyse- Installatør Bjørnar Eriksen AS

Kommunedirektørens innstilling

Kvæningen kommune bevilger inntil kr. 26 245,- i bagatellmessig støtte til Installatør Bjørnar Eriksen AS, til investering av innredning til bil og boreutstyr. Beløpet belastes Kvæningen næringsfond, kto. 14725.411.325.

Bagatellmessig støtte gis henhold til henhold til EØS statsstøttereglement og lov om offentlig støtte. Før utbetaling av støtten, må støttemottaker sende skriftlig bekreftelse om eventuell annen bagatellmessig støtte foretaket har mottatt de to forutgående budsjettår, samt inneværende budsjettår.

Saksopplysninger

Installatør Bjørnar Eriksen AS, orgnr. 998642728 søker om midler til investering av innredning til firmabil. Installatør Bjørnar Eriksen AS tilbyr tekniske og elektriske installasjoner til bygning og utstyr, i regionen Nord - Troms og Vest Finnmark. Han skriver i søknaden at har drevet elektrobdriften siden 2005, og ønsker å drive effektivt og sikkert. Han vil investere i nytt utstyr for å kunne betjene markedet sitt bedre.

Ny innredning og tilpasset innredning i bil vil bidra til bedre oversikt over utstyr, samtidig som det bidrar til orden og bedre ivaretagelse av utstyret. Det vil også bidra til bedre trafikk sikkerhet og vil gi bedre ergonomi. Tiltaket kan igangsettes umiddelbart.

Kostnadsplan

Tittel	2020
01. Innredning bil	39 160
02. Borremaskin	9 000
03. Frakt	4 690
Sum kostnad	52 850

Finansieringsplan

Tittel	2020
01. Tilskudd fra næringsfondet	26 425
02. Lån fra Lånefondet	26 425
03. Egenkapital	
04. Eget arbeid	
05. Andre finansieringskilder	
Sum finansiering	52 850

Installatør Bjørnar Eriksen søker om 50 % finansiering fra næringsfondet, inntil kr. 26 425,-.

Vurdering

I henhold til midlertidig forskrift for tilskudd til kommunale næringsfond som følge av covid 19 – utbruddet, kan etter §2 det gis tilskudd til bedrifter, etablerere og andre næringsaktører. I henhold til §1 skal tilskuddet legges til rette for økt aktivitet, sysselsetting og verdiskapning basert på lokale utfordringer, behov og potensial. Måloppnåelse skal vurderes ut ifra a) utviklingen i sysselsettingen og antall arbeidsplasser b) verdiskapning og økonomisk aktivitet.

Søker skriver i søknaden at investeringen vil bidra til at han i større grad vil kunne ta oppdrag i det regionale markedet, og i med at hans virksomhet i større grad vil kunne tilpasses til mobil drift. Firmabil for håndverkere som elektrikere og installatører er et vesentlig vilkår for å kunne drive med installasjonsarbeid, og skape verdiskapning og økonomisk aktivitet. Installasjon må gjøres hos kunden og installatør må komme seg dit. Innredning i bil vil bidra til mer orden på utstyret, og samt at tilpasset innredning bidrar til bedre ergonomi og trafiksikkerhet.

Undersøkelser viser at det har vært økt oppussing og vedlikehold av hus og hage over hele landet under koronatiden. Det skulle tilsi til økt etterspørsel på de tjenestene som søker fagfolk tilbyr. Investeringene som bidrar til mer effektiv drift og økt mobilitet vil motvirke negative virkninger av covid -19 utbruddet. Søker vil kunne gi tilbud i et større marked og det kan øke markedet. Sysselsettingsmessig kan det bety at han kan opprettholde sin virksomhet og kan øke oppdragsmengden.

Tiltaket kan iverksettes umiddelbart.

Regnskapstall viser at Installatør Bjørnar Eriksen AS har hatt negativ utvikling i omsetning og resultat fra 2018 til 2019. Selskapet har hatt positivt resultat i 2016-2018 og negativt resultat i 2019. Selskapet har positiv egenkapital og har lite gjeld.

I henhold til forskrift skal samlet tilskudd fra næringsfondet som hovedregel ikke overstige 50 % av prosjektets kapitalbehov, og det skal aldri overstige 75 %. Med bakgrunn i en helhetlig vurdering anbefaler kommunedirektøren at Kvæningen kommune bevilger inntil 50 % av prosjektets kapitalbehov, kr 25 42 ,- i bagatellmessig støtte til Installatør Bjørnar Eriksen AS.

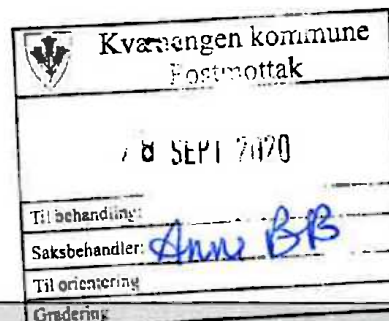

Søknad om - Bedriftsrettet-/etablererstøtte

Prosjektnavn

Investering av utstyr til elektrobedrift

Kontaktopplysninger

Prosjektansvarlig/ -eier: Installatør Bjørnar Eriksen AS		Kontaktperson: Bjørnar Eriksen	
Adresse: Kvænangsbotnveien 1917		Postnr.: 9162	Poststed: SØRSTRAUMEN
Mobil: 91335639	Telefon: -	Telefon arbeid: -	
E-post: bj-e2@online.no		Bankkonto: 47401214778	
Organisasjonsnummer: 998642728		Antall årsverk (heltid/deltid): 1 / 0	

Prosjektinformasjon

Type virksomhet / type støttemottaker
Elektro bedrift

Forretningsside / mål og innhold med prosjektet
Startdato: 06.10.2020 Sluttdato: 06.11.2020

Jeg tilbyr tekniske og elektriske installasjoner til bygning og utstyr. Mine kunder er i regionen Nord - Troms og Vest Finnmark. Jeg har drevet elektrobedriften siden 2005, og ønsker å drive effektivt og sikkert. Jeg vil investere i nytt utstyr for å kunne være i stand til å gjennomføre oppdrag fra mine kunder. jeg ønsker å investere i innredning til bil for å få bedre oversikt over utstyr. Det vil også bidra til bedre trafikk sikkerhet og vil gi bedre ergonomi

Hvem som eier prosjektet / deltakere i prosjekteti tillegg til støttemottaker
Prosjektet eies av Installatør Bjørnar Eriksen. Ingen andre deltakere i prosjektet

Kostnadsplan og finansieringsplan**Kostnadsplan**

Tittel	2020	2021	SUM
01. Innredning bil	39 160		39 160
02. Borremaskin	9 000		9 000
03. Frakt	4 690		4 690
Sum kostnad	52 850		52 850

Finansieringsplan

Tittel	2020	2021	SUM
01. Tilskudd fra næringsfondet	26 425		26 425
02. Lån fra Lånefondet	26 425		26 425
03. Egenkapital			0
04. Eget arbeid			0
05. Andre finansieringskilder			0

Sum finansiering	52 850		52 850
-------------------------	---------------	--	---------------

Tilskudd/finansiering fra andre

Søker om lån fra Lånefondet og Tilskudd fra næringsfondet

Andre opplysninger

Jeg ønsker å foreta disse investeringene for å bedre kunne i vareta min arbeidsplass og tilrettelegge for bedre trivsel og tilpasset arbeidsforhold.

Har du/dere søkt andre offentlig instanser om tilskudd til prosjektet/tiltaket: Nei

Mottatt bagatellmessig støtte de tre siste regnskapsårene: Nei

Begrunnelse for avslaget







Geografi

5429-Kvænangen

Vedlegg

Dokumentnavn	Filstørrelse	Dato

Pristilbud Smartfloor til T6 lang med 2 skyvedører (Dato 24.09.20)

	3 Smartfloor sorteringsbokser 400x600x145	1.200,00 kr
	2 Smartfloor sorteringsbokser 300x400x145	600,00 kr
	2 Smartfloor sorteringsbokser 200x300x145	440,00 kr
	1 Gummimatte Volkswagen T6	990,00 kr
	2 Perforert oppbevaringskasse	1.120,00 kr
	1 Smartfloor T6 lang 2 skyvedører / Standard skillevegg (2012 - 2020) / Nei 🛡️ 20% RABATT PÅ SMARTFLOOR VED EGEN MONTERING (-6.980,00 kr)	34.900,00 kr 27.920,00 kr

Sum	32.270,00 kr
Frakt	4.695,00 kr
MVA	9.241,25 kr

Totalt **NOK 46.206,25 kr**

Prisen gjelder for bestilling av Smartfloor for egen montering gjennom vår nettbutikk. Kampanjen varer kun ut september.

Med vennlig hilsen / best regards

Jan-Erik Hansen
Account Manager



Loyds Industri AS

Phone.: +47 69 97 15 00

mobil: +47 91 16 91 91

e-mail: janerik.hansen@loyds.no

Konstruksjonstegning med mål på Smartfloor T6 lang med 2 skyvedører

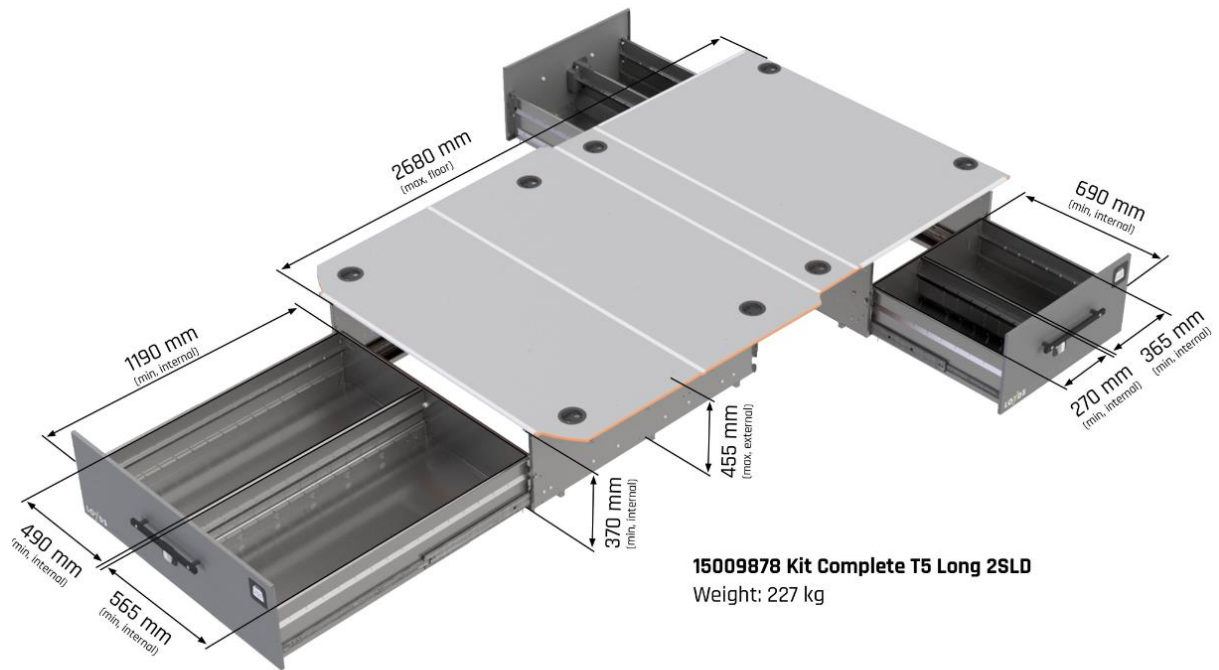

Fra: Bjoernar Eriksen <bj-e2@online.no>
Sendt: fredag 25. september 2020 09:32
Til: Anne Berit Bæhr
Emne: Fwd: boremaskin

----- Opprinnelig melding -----

Em
ne:
bore
mas
kin
Dat
o:
24.0
9.20
20
13:3
9
Fra:
Kjeti
l
Pede
rsen
<kje
til.p
eder
sen
@ah
lsell.
no>
Til:
"bj-
e2@
onli
ne.n
o"
<bj-
e2@
onli
ne.n
o>

Tilbud borhammer

Borhammer Borsch gbh 5-40
6490,-
eks mva

Hammerbor SDS-Max-7 Speed X Bosch Ø32X400/520mm
1050,- eks mva
Artikkel nr: 388665

Hammerbor SDS-MAX 4-skjær Ironside 25X920X800mm 200679
550,- eks mva

Totalt
8090,- eks mva

Med vennlig hilsen

Kjetil Pedersen
Butikksjef, Alta SMV

+47 40 06 51 88

Teams: sip:kjetil.pedersen@ahlsell.no

E-post: kjetil.pedersen@ahlsell.no

Ahlsell Norge AS | www.ahlsell.no | +47 51 81 85 00

Besøksadresse: Betongveien 12 | 9515 Alta

Butikker | Kampanjer | Kataloger | Kundesenter | Kontakt oss

Are you not the intended recipient? The following Disclaimer applies.

Please consider the environment before printing this email

Foretaksanalyse

Installatør Bjørnar Eriksen AS

Orgnr.: 998 642 728

10.11.2020 04:30



Foretaksanalysen er levert av Purehelp.no AS
32241400 - www.purehelp.no

Markedsinformasjon:

Orgnr:	998 642 728
Firmanavn:	Installatør Bjørnar Eriksen AS
Markedsnavn:	
Historiske navn:	
Reklameindikator:	
Bransje:	Elektrisk installasjonsarbeid
Besøksadresse:	Kvænangsbotn, 9162 Sørstraumen
Postadresse:	
Posthus:	
Fylke:	Troms og Finnmark
Kommune:	Kvæningen
E-post:	
Web:	

Juridisk informasjon:

Konserntilknytning:	N
Revisor:	
Revisorhonorar:	
Regnskapsbyrå:	Itide Økonomi AS
Stiftet:	06.06.2012
Registrert:	11.08.2012
Formål:	Drive elektroinstallasjon i bygg og anlegg med tilhørende salg og service. Videre annet som naturlig faller inn under dette. Selskapet kan ved aksjetegning eller på annen måte delta i andre selskap.
Selskapsform:	AS
Antall ansatte:	2
Aksjekapital:	30000
Kassekredittramme:	0
Prokura:	Daglig leder alene.
Signatur:	To styremedlemmer i fellesskap. Styrets leder alene.

Eierposter andre selskaper:

Det er ikke registrert noe informasjon i denne seksjonen

Juridiske roller:

Tittel:	Navn:	Lønn:
Adm. direktør	Bjørnar Eriksen	0
Tittel:	Navn:	Styrescore:
Styrets leder	Bjørnar Eriksen	8

Kontaktpersoner:

Det er ikke registrert noe informasjon i denne seksjonen

Aksjonærer:

Firmanavn/Person:	Andel Aksjer: (%)
Bjørnar Eriksen	100.00%

Aksjonærene er hentet fra siste innleverte regnskap

Driftscore:

År	2019	2018	2017	2016
Totalrentabilitet	0	15	15	3
Kapitalomsetningshastighet	8	8	8	6
Fordringsomsetningshastighet	5	5	5	4
Gjeldsbetjeningsgrad	0	10	10	4
Resultatgrad	0	16	18	4
Kontantstrøm fra drift	0	18	18	3
Rentedekningsgrad	0	10	10	10
Likviditetsgrad II	6	8	8	4
Totalt	19	90	92	38

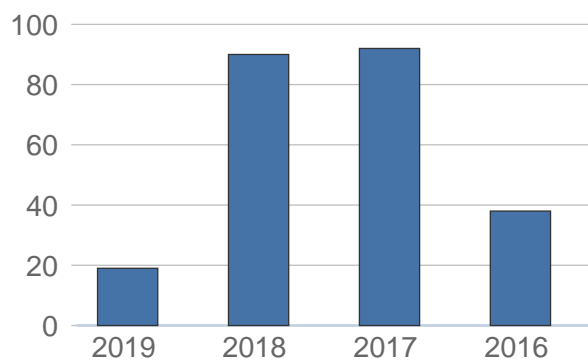

Forklaring:

Modellen gir en rask og kortfattet analyse av virksomhetens driftseffektivitet. Modellen tar ikke hensyn til konsernstrukturer og vurderer bare det enkelte objektet isolert. Fokus er på foretakets evne til å forvalte egne balanseverdier, skape likviditet, resultatmarginer samt gode driftsorienterte effektivitetstall.

Sone tabell:

0 - 20 poeng
 20 - 40 poeng
 40 - 60 poeng
 60 - 80 poeng
 80 - 100 poeng

Svak driftscore
 Middels/Svak driftscore
 Middels/God driftscore
 God driftscore
 Meget god driftscore

Bankscore:

Total Bankscore: 1.70 av 10



Nøkkeltall:	Poeng:	Gruppe:
Egenkapital	0.70	Middels/svak score
Egenkapitalandel	1.00	Beste score
Rentedekningsgrad	0.00	Dårligst score
Gjeldsbetjenings grad	0.00	Dårligst score
Kontantstrøm fra drift	0.00	Dårligst score

Forklaring:

Tilsvarende scoresystem benyttes av banker og finansinstitusjoner i hele Norden. Analysen brukes ofte for en rask, matematisk og objektiv vurdering av spesielt mindre og mellomstore virksomheter. For store komplekse virksomheter vil modellen normalt være for enkel.

Scorenivået kan understøtte en beslutning om klientprioriteringer (sikkerhet, nedbetalingstid, rentenivå), hvilken finansieringsevne virksomheten har (lånestørrelse) og om dette er en virksomhet man ønsker å finansiere samt jobbe videre med (klient attraktivitet).

Sone tabell:

0 - 2 poeng
 2 - 4 poeng
 4 - 6 poeng
 6 - 8 poeng
 8 - 10 poeng

Svak bankscore
 Middels/Svak bankscore
 Middels/God bankscore
 God bankscore
 Meget god bankscore

Konkursscore:

	2019	2018	2017	2016
Zone				
Trend				
 <1,50 = Meget høy risiko	 1,51 - 1,99 = Medium/høy risiko	 2,00 - 2,99 = Mindre risiko	 >3,00 = Lav risiko	

År	2019	2018	2017	2016
Driftsinntekter	893	1 001	816	789
Resultat etter finansinntekter	-208	122	143	11
Sum finanskostnad	3	0	4	0
Sum omløpsmidler	289	455	357	281
Sum eiendeler	350	478	387	319
Sum kortsiktig gjeld	169	131	133	170
Sum langsiktig gjeld	0	1	3	3
Sum egenkapital	181	346	252	146
Kontantstrøm fra drift	-157	102	114	16
Z-FACTOR POENG	2,37	7,33	7,73	4,15

Forklaring:

Z-Factor metoden danner utgangspunktet for å analysere sannsynligheten for en konkurs de neste 3 årene. Modellen er utviklet i USA av kredittspesialister og basert på et betydelig historisk tallmateriale. Utgangspunktet for modellen er virksomhetens historiske årsregnskap. Scoreanalysen har sine begrensninger i forhold til faktor bredde og må behandles med noe forsiktighet. Som et supplement til andre analysemetoder kan den fungere godt. Modellen er modifisert for Norske forhold.

Markedsandel/Ranking

Markedsandel:

Bransje:

År: 2019	0%
År: 2018	0%
År: 2017	0%
År: 2016	0%

Kommune:

År: 2019	0.33%
År: 2018	0.48%
År: 2017	0.38%
År: 2016	0.43%

Ranking:

Bransje:

Driftsinntekter:	2131 av 3167
Driftsresultat:	2939 av 3167
Egenkapital:	2342 av 3167
Vekstomsetning:	2331 av 3167

Kommune:

Driftsinntekter:	28 av 66
Driftsresultat:	55 av 66
Egenkapital:	31 av 66
Vekstomsetning:	50 av 66

Fylke:

Driftsinntekter:	6923 av 13688
Driftsresultat:	12162 av 13688
Egenkapital:	8582 av 13688
Vekstomsetning:	10823 av 13688

Driftsinntekter

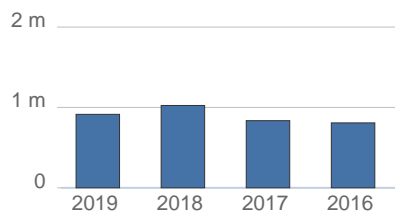

Driftsresultat

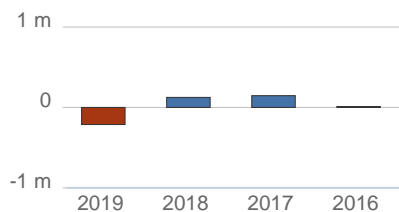

Sum egenkapital

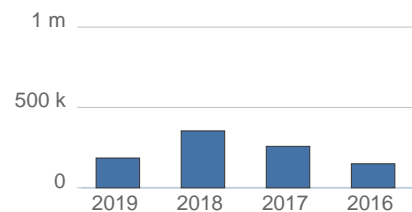

Resultatregnskap:

År	2019	2018	2017	2016
Driftsinntekter	893	1 001	816	789
Salgsinntekter	893	1 001	816	789
Andre driftsinntekter	0	0	0	0
Vareforbruk	299	322	287	269
Beholdningsendring	0	0	0	0
Lønn	609	343	211	342
Avskrivning	8	8	8	8
Nedskrivning	0	0	0	0
Drifts kostnader andre	185	206	167	159
Driftsresultat	-208	122	143	11
Inntekt på investering i datter	0	0	0	0
Inntekt på investering i konsern	0	0	0	0
Inntekt på investering i tilknyttet foretak	0	0	0	0
Renteinntekter konsern	0	0	0	0
Annen renteinntekt	0	0	0	0
Annen finansinntekt	0	0	0	0
Sum finansinntekter	0	0	0	0
Verdiendring omløpsmidler	0	0	0	0
Nedskrivning omløpsmidler	0	0	0	0
Nedskrivning anlegg	0	0	0	0
Rentekostnader konsern	0	0	0	0
Annen rentekostnad	3	0	4	0
Annen finanskostnad	0	0	0	0
Sum finanskostnad	3	0	4	0
Resultat før skatt	-211	122	139	11
Skatt ordinært resultat	-46	28	33	3
Ordinært resultat	-165	94	106	8
Ekstraordinære inntekter	0	0	0	0
Ekstraordinære kostnader	0	0	0	0
Skatt ekstraordinært	0	0	0	0
Sum Skatt	-46	28	33	3
Årsresultat	-165	94	106	8
Utbytte	0	0	0	0
Konsernbidrag	0	0	0	0
Overføringsfond for vurderingsforskjeller	0	0	0	0
Tap fordringer	0	0	0	0

Balanseregnskap - Eiendeler:

År	2019	2018	2017	2016
Sum anleggsmidler	60	23	31	38
Sum immaterielle midler	45	0	0	0
Forskning og utvikling	0	0	0	0
Patenter og lignende	0	0	0	0
Utsatt skattefordel	45	0	0	0
Goodwill	0	0	0	0
Sum varige driftsmidler	15	23	31	38
Fast eiendom	0	0	0	0
Maskiner	0	0	0	0
Skip/rigg/fly	0	0	0	0
Driftsløsøre	15	23	31	38
Sum finansielle anleggsmidler	0	0	0	0
Investering i datterselskap	0	0	0	0
Investering i annet foretak i samme konsern	0	0	0	0
Lån til foretak i samme konsern	0	0	0	0
Investering i tilknyttet selskap	0	0	0	0
Lån til tilknyttet selskap og felles kontrollert virksomhet	0	0	0	0
Aksjer/andeler	0	0	0	0
Obligasjoner	0	0	0	0
Pensjonsmidler	0	0	0	0
Andre anleggsmidler	0	0	0	0
Sum omløpsmidler	289	455	357	281
Sum varelager	72	143	112	82
Lager råvarer	0	0	0	0
Lager tilvirkede varer	0	0	0	0
Lager ferdigvarer	72	143	112	82
Sum fordringer	52	136	113	153
Kundefordringer	49	1	48	100
Annen fordring	3	135	65	53
Konsernfordring	0	0	0	0
Krav på innbetaling av selskapskapital	0	0	0	0
Sum investeringer	0	0	0	0
Aksjer og andeler i foretak i samme konsern	0	0	0	0
Markedsbaserte aksjer	0	0	0	0
Markedsbaserte obligasjoner	0	0	0	0
Andre markedsbaserte finansielle instrumenter	0	0	0	0
Andre finansielle instrumenter	0	0	0	0
Kassebeholdning	166	177	131	46
Andre omløpsmidler	-1	-1	1	0
Sum eiendeler	350	478	387	319

Balanseregnskap - Gjeld/egenkapital:

År	2019	2018	2017	2016
Sum egenkapital	181	346	252	146
Innskutt egenkapital	30	30	30	30
Selskapskapital	30	30	30	30
Egne aksjer	0	0	0	0
Opptjent egenkapital	151	316	222	116
Fond for vurderingsforskjeller	0	0	0	0
Annen egenkapital	151	316	222	116
Sum gjeld	169	132	136	173
Sum langsiktig gjeld	0	1	3	3
Avsetning for forpliktelser	0	1	3	3
Pensjonsforpliktelser	0	0	0	0
Utsatt skatt	0	1	3	3
Andre avsetninger for forpliktelser	0	0	0	0
Annen langsiktig gjeld	0	0	0	0
Konvertible lån	0	0	0	0
Obligasjonslån	0	0	0	0
Gjeld til kredittinstitusjoner langsiktig	0	0	0	0
Konserngjeld langsiktig	0	0	0	0
Ansvarlig lånekapital	0	0	0	0
Øvrig langsiktig gjeld	0	0	0	0
Sum kortsiktig gjeld	169	131	133	170
Skyldig konsernbidrag	0	0	0	0
Avdrag langsiktig gjeld	0	0	0	0
Konvertibelt lån kortsiktig	0	0	0	0
Sertifikatlån	0	0	0	0
Gjeld til kredittinstitusjoner kortsiktig	0	0	0	0
Kassekreditt	0	0	0	0
Kassekredittramme	0	0	0	0
Leverandørgjeld	25	14	37	1
Betalbar skatt	0	30	34	3
Skyldige offentlige avgifter	62	50	28	45
Konsern gjeld kortsiktig	0	0	0	0
Utbytte	0	0	0	0
Annen kortsiktig gjeld	82	37	34	121
Minoritetsinteresser	0	0	0	0

Nøkkeltall:

År	2019	2018	2017	2016
Omsetning/ansatt	893,00 'Kr	500,50 'Kr	408,00 'Kr	789,00 'Kr
Resultatgrad	-23,29 %	12,19 %	17,53 %	1,39 %
Kontantstrøm fra drift	-17,60 %	10,20 %	14,00 %	2,00 %
Rentedekningsgrad	-69,33	122,00	35,75	11,00
Gjeldsgrad	0,93	0,38	0,54	1,19
Egenkapitalandel	51,70 %	72,40 %	64,90 %	45,80 %
Likviditetsgrad I	1,71	3,47	2,68	1,65
Likviditetsgrad II	1,28	2,38	1,84	1,17
Totalrentabilitet	-59,40 %	25,50 %	36,90 %	3,40 %
Arbeidskapital	120,00 'Kr	324,00 'Kr	224,00 'Kr	111,00 'Kr
Egenkapital rentabilitet	-91,20 %	27,20 %	42,10 %	5,50 %
Endring arbeidskapital	37,04 %	144,64 %	201,80 %	116,84 %
Fordringsoms. hastighet	22,78	1250,00	21,25	9,86
Gjeldsbetj. grad	-0,93	0,77	0,84	0,09
Gjennomsnittl. lånerente	2,00 %	0,00 %	2,60 %	0,00 %
Kapitalomsetningshastighet	2,16	2,31	2,31	1,64
Kreditt tid	16,02 d	0,29 d	17,18 d	37,01 d

Forklaring:

Omsetning/ansatt :	Omsetning / Antall ansatte
Resultatgrad :	(Driftsresultat / Omsetning) * 100
Kontantstrøm fra drift :	(Resultat etter finans - beregnet skatt + avskrivninger) / Omsetning
Rentedekningsgrad :	(Driftsresultat + Finansinntekter) / Finanskostnader
Gjeldsgrad :	(Kortsiktig gjeld + Langs. gjeld) / (Bunden EK + Fri EK)
Egenkapitalandel :	(Bundet EK + Fri EK) / Sum gjeld og egenkapital
Likviditetsgrad I :	(Omløpsmidler / Kortsiktig gjeld)
Likviditetsgrad II :	(Omløpsmidler - varebeholdning) / Kortsiktig gjeld
Total rentabilitet :	(Driftsresultat + Finansinntekter) / Sum gjeld og Egenkapital
Arbeidskapital :	(Omløpsmidler - Kortsiktig gjeld)
Egenkapital rentabilitet :	(Driftsres. + finansinntekter - finanskostnader -skatt) / total egenkapital
Endring arbeidskapital :	(Omløpsmidler - Kortsiktig gjeld) ÅR 0 / («samme») ÅR -1
Fordringsoms. hastighet :	1 / (Kreditt tid / 365) = omsetningshastigheten per år
Gjeldsbetj. grad :	Ordinært kontantstrøm I / Sum gjeld
Gjennomsnittl. lånerente :	(Finanskostnader / Gjennomsnittlig Total Gjeld)
Kapitalomsetningshastighet :	(Omsetning - Andre driftsinnt. - Gevinst/tap avgang anleggsmidler) / (Sum eiendeler år 0 + Sum eiendeler år -1) / 2)) * snitt eiendel»
Kreditt tid :	(Kundefordring * 365) / (Omsetning * moms 1,25) = dager snitt



Saksfremlegg

Utvalgssak	Utvalgsnavn	Møtedato
24/20	Fondsstyret	17.11.2020

Søknad om tilskudd og lån til investeringer - Maler og tapetserer Holst As

Henvising til lovverk:

Midlertidig forskrift om tilskudd til kommunale næringsfond som følge av Covid-19 utbruddet. 30.06.2020 FOR-2020-06-30-1437 <https://lovdata.no/dokument/SF/forskrift/2020-06-30-1437>

Forskrift om Kommunal- og moderniseringsdepartementets distrikts- og regionalpolitiske tilskuddsposter forvaltet av fylkeskommunene (Forskrift for distrikts- og regionalpolitiske virkemidler) FOR-2018-05-23-747 <https://lovdata.no/dokument/SF/forskrift/2018-05-23-747>

Vedtekter for lån fra Kvæningen lånefond, vedtatt i sak 81/2020 Kommunestyret i Kvæningen. Lov om offentlig støtte

Vedlegg

- 1 Søknad om bedriftsrettet etablererstøtte - Maler & Byggtapetserer Holst AS
- 2 Søknad om bedriftsrettet etablererstøtte
- 3 Foretaksanalyse- Maler og tapetserer Holst As
- 4 Kredittvurdering - Maler og tapetserer Holst As
Skatteattest- ettersendes

Kommunedirektørens innstilling

1. Kvæningen kommune bevilger inntil kr. 100 000,- i bagatellmessig støtte til Maler og Byggtapetserer Holst AS, til investering av utstyr. Beløpet belastes Kvæningen næringsfond, kto. 14725.411.325.

Bagatellmessig støtte gis henhold til henhold til EØS statsstøttereglement og lov om offentlig støtte. Før utbetaling av støtten, må støttemottaker sende skriftlig bekreftelse om eventuell annen bagatellmessig støtte foretaket har mottatt de to forutgående budsjettår, samt inneværende budsjettår.

2. Kvænangen kommune innvilger kr. 81 000,- i lån fra Lånefondet til Maler og Byggtapetserer Holst AS. org nr. 912172090

Det gis følgende betingelser til lånet:

Rentesats

Rentesats for lån uten sikkerhet er p.t. 5 % p.a. Renten beregnes og forfaller til betaling etterskuddsvis.

Låneomkostninger

Etableringsgebyr er p.t. kr. 1500,- og debotgebyr kr. 500,- Termingebyr er pt. Kr. 36,- pr. termin.

Nedbetalingsvilkår

Lån nedbetales med månedlige avdrag. Løpetid 5 år.

Låntakers plikter

Låntaker skal drive den virksomhet som Fondsstyret har forutsatt for lånet. Dersom prosjektet/investeringene gjennomføres delvis, reduseres lånebeløpet forholdsvis.

Akseptfrist: 3 måneder

Saksopplysninger

Maler og Byggtapetserer Holst AS, org. 912 172 090 søker om finansiering av investering av utstyr og verktøy til firmaet. Firmaet søker om tilskudd fra næringsfondet og lån fra lånefondet. Selskapet vil investere i utstyr som vil effektivisere arbeidet, samt øke kapasitet til selskapet. Investeringene vil også gi helsemessige og sikkerhetsmessige gevinster. Søker skriver i søknaden at disse verktøy vil bidra til å utvide, effektivisere bedriften. Investeringene vil medføre til selskapet kunne øke oppdragsmengden, og anslår at man på sikt ansette en person.

Kostnadsplan

Tittel	2020
01. Sparkelsprøyte med utstyr	71 087,-
02. Sparkelpumpe	76 500,-
03. Tape Techold Gold	49 850,-
04. Frakt	5 000,-
Sum kostnad	202 437,-

Summene er ekskl. mva.

Finansieringsplan

Tittel	2020	
01.Tilskudd fra næringsfondet	101 219,-	50 %
02.Lån i bank		
03.Egenkapital	10 000,-	5 %
04.Eget arbeid		
05.Andre finansieringskilder	91 218,-	45 %
Sum finansiering	202 437,-	100 %

Vurdering

Tilskudd

I henhold til midlertidig forskrift for tilskudd til kommunale næringsfond som følge av covid 19 – utbruddet, kan etter§2 det gis tilskudd til bedrifter, etablerere og andre næringsaktører. I henhold til §1 skal tilskuddet legges til rette for økt aktivitet, sysselsetting og verdiskapning basert på lokale utfordringer, behov og potensial. Måloppnåelse skal vurderes ut ifra a) utviklingen i sysselsettingen og antall arbeidsplasser b) verdiskapning og økonomisk aktivitet.

Søker skriver i søknaden at investeringen vil bidra til at selskapet kan utvide sin virksomhet og på sikt ansette en person. Investering av utstyr og verktøy kan ha effekt på sysselsetting i selskapet.

Undersøkelser viser at det har vært økt oppussing og vedlikehold av hus og hage over hele landet under koronatiden. Det tilsier at økt etterspørsel på tjenester som blant annet dette selskapet tilbyr. Investeringene som bidrar til mer effektiv drift og gir mulighet for å øke oppdragsmengde vil motvirke negative virkninger av Covid -19 utbruddet.

Tiltaket kan iverksettes umiddelbart.

Regnskapstall viser at Maler og Byggtapetserer Holst AS har hatt positiv utvikling i omsetning og resultat de siste årene. Selskapet har positiv egenkapital og har forholdsvis lite gjeld.

I henhold til forskrift skal samlet tilskudd fra næringsfondet som hovedregel ikke overstige 50 % av prosjektets kapitalbehov, og det skal aldri overstige 75 %. Med bakgrunn i en helhetlig vurdering anbefaler kommunedirektøren at Kvæningen kommune bevilger inntil 50 % av prosjektets kapitalbehov, maks 100 000,- i bagatellmessig støtte til Maler og Byggtapetserer Holst AS.

Lån fra Lånefondet

Lånesøknader til Kvæningen lånefond skal behandles i forhold til vedtekter for Kvæningen Lånefond, og Lov om offentlig støtte. I det følgende vil kommunedirektøren vurdere om søker oppfyller kravene til i henhold økonomiske stilling, kredittverdighet og vurdere markedsmessig rente.

I henhold til formålsparagrafen pkt 1 i vedtektene for lånefondet kan det gis lån til bedrifter i Kvæningen. Maler og Byggtapetserer Holst AS er et aksjeselskap, i henhold til §2-2 i Lov om aksjeselskap. Selskapet er stiftet i 2013, med selskapsadresse i Kvæningen.

I pkt 4 i vedtektene for lånefondet står det at Kvæningen lånefond gir lån til prosjekter/investeringer med et klart utviklingsperspektiv. Det kan gis lån til produkt- og markedsutvikling og investeringer i nye og/eller eksisterende bedrifter. Maler og Byggtapetserer AS søker om lån til investering av utstyr og verktøy for å kunne effektiviserer og utvide tilbudet sitt. I vedtektenes pkt 1 slåes det fast at lånefondet skal supplere andre lånemuligheter som næringsdrivende måtte ha. Selskapet har søkt om lån i lånefondet 45 % av kapitalbehovet. Investeringene er planlagt finansiert med lån fra Kvæningen Lånefond, tilskudd fra Næringsfondet og egenkapital.

Søkers økonomiske stilling

I vedtektene for lånefondet, pkt. 3 forutsettes det at lånesøker skal ha sunn økonomisk drift og ha ambisjoner om vekst og utvikling. Det er et absolutt krav om at lånesøker skal ikke være i økonomisk krise eller virksomheten må ikke være konkursrammet. For vurdering av søkers økonomiske stilling, vil kommunedirektøren ta utgangspunkt i resultats- og balanseregnskap.

Siste godkjente årsregnskap er fra 2019. Resultatregnskapet viser en oppgang i omsetningen fra 2018 til 2019, driftskostnadene er omtrent på samme nivå i 2019 som i 2018. Selskapet har et positivt driftsresultatet i 2019, og har hatt en økning fra 2018. Balanseregnskapet viser positiv egenkapital. Selskapets egenkapitalen øker, og gjeldsgrad minker. Selskapet har stabil økonomi og vurderes solid.

Skatteattesten til selskapet ettersendes.

Kredittvurdering

Kommunedirektøren har innhentet kredittvurdering av Maler og Byggtapetserer Holst AS. Selskapets kredittverdighet vurderes som A. Kvæningen kommune løper liten risiko ved å yte lån til selskapet.

Markedsmessig rente

I henhold til EU kommisjonens forordning 1407/2013 kan lån som avviker fra markedsmessige lånevilkår regnes som offentlig støtte. Dersom det tilbys gunstig rente som avviker fra markedsrenten, kan fordelene behandles som bagatellmessig støtte i henhold til § 2 i lov om offentlig støtte.

For fastsetting av markedsmessig rente finnes flere metoder.

- 1) fastsette en markedsmessig rente på et lån kan dere se hen til hvilken rente som gis i kommersielle banker for et tilsvarende lån
- 2) Fastsette markedsmessig rente med utgangspunkt i EFTAs overvåkingsorgan (ESA) sin basisrente. Dere finner basisrenten og veiledning for risikopåslag her: <https://www.eftasurv.int/state-aid/rates>.

I dette tilfellet bruker kommunedirektøren EFTA vurderingsmodell med basisrente og risikopåslag.

Basisrente fra 01.11. 2020 er på 0,32 prosentpoeng. Risikopåslag beregnes etter kredittverdighet og om det er sikkerhet i lånet. I dette tilfellet hvor kredittverdighet er vurdert til god A, er risikopåslaget på 0,6 prosentpoeng for lån med sikkerhet, og 1 prosentpoeng for lån uten sikkerhet. Det betyr at markedsmessig rente for dette lånet er mellom 0,92 % og 1,32 %.

Den markedsmessige renten er lavere enn renta som Kvæningen kommune tilbyr, i henhold til vedtektene. Kommunedirektøren anser at dette lånet kommer ikke i strid med lov om offentlig støtte.

Konklusjon

Kommunedirektøren vurderer ut i fra søkers økonomiske stilling at risikoen for å yte lån til Maler og Byggtapetserer Holst AS er liten. Kommunedirektøren anbefaler at kr. 81 000,- tilbys som lån i henhold til bestemmelsene om lånevilkår i vedtektene. Lånesummen utgjør 40 % av det totale kapitalbehovet i investeringene. Lånet tilbys med 5 års nedbetalingstid, og lånet kan gis uten sikkerhet.

Søknad om - Bedriftsrettet-/etablererstøtte

Prosjektnavn
(ny søknad)Investering

Kontaktopplysninger			
Prosjektansvarlig/ -eier: Maler & Byggtapetserer Holst As		Kontaktperson: Ole Martin Holst	
Adresse: Kvitebergveien 296		Postnr.: 9161	Poststed: BURFJORD
Mobil: 99029990	Telefon: 77768454	Telefon arbeid: 99029990	
E-post: omh@oleholst.no		Bankkonto: 47401437300	
Organisasjonsnummer: 912172090		Antall årsverk (heltid/deltid): 1 / 0	

Prosjektinformasjon

Type virksomhet / type støttemottaker
Maler og byggtapetserer

Forretningside / mål og innhold med prosjektet
Startdato: 01.09.2020 Sluttdato: 30.11.2020

Dette for å utvide og kunne ta litt større prosjekter samt prosjekter som ikke pr dags dato er mulig å ta.

Hvem som eier prosjektet / deltakere i prosjekteti tillegg til støttemottaker
Ingen andre deltakere i prosjektet.

Kostnadsplan og finansieringsplan
--

Kostnadsplan

Tittel	2020	2021	SUM
01.Prosjektkostnader	152 587		152 587
02.			0
03.			0
Sum kostnad	152 587		152 587

Finansieringsplan

Tittel	2020	2021	SUM
01.Tilskudd fra næringsfondet	76 294		76 294
02.Lån i bank			0
03.Egenkapital	10 000		10 000
04.Eget arbeid			0
05.Andre finansieringskilder Kvæningen lånefond	66 293		66 293
Sum finansiering	152 587		152 587

Tilskudd/finansiering fra andre

Det søkes også om kr.66294.- fra Kvæningen Lånefond

Andre opplysninger

Ingen

Har du/dere søkt andre offentlig instanser om tilskudd til prosjektet/tiltaket: Nei

Mottatt bagatellmessig støtte de tre siste regnskapsårene: Nei

Begrunnelse for avslaget**Geografi**

5429-Kvæningen

Vedlegg

Dokumentnavn	Filstørrelse	Dato
0477_200928230508_001.pdf	792 656	28.09.2020



Vår ref: FRANK
Kundenr: 10000
Deres ref: x
Fax: 24131351
Deres Best. nr: OLE HOLST

Tilbudsdato: 28.09.20
Lev.dato: 28.09.20
Lev. måte: HENTES
Lev.bet: EXW – Ex Works
Bet.bet: PR. 30 DAGER

Postadresse:

DURI FAGPROFIL A/S
Brobekkveien 80

0582 OSLO

Leveringsadresse:

DURI FAGPROFIL A/S
BROBEKKVEIEN 80

0582 OSLO

Artikkelnr.	Nobb nummer	Artikkelnavn	Antall	Enhet	Pris	Mva	Totalt
E171155	53546360	BREDSPARKEL 40mm EDMA	1,00	STK	76,80	0,00	76,80
E171455	53546375	BREDSPARKEL 100mm EDMA	1,00	STK	102,20	0,00	102,20
E171655	53546386	BREDSPARKEL 150mm EDMA	1,00	STK	114,04	0,00	114,04
E171755	53546405	BREDSPARKEL 250mm TO HÅNDS EDMA	1,00	STK	196,53	0,00	196,53
E171955	53546413	BREDSPARKEL 450mm TO HÅNDS EDMA	1,00	STK	353,62	0,00	353,62
E172055	53546432	BREDSPARKEL 600mm TO HÅNDS EDMA	1,00	STK	434,19	0,00	434,19
E172155	53546462	BREDSPARKEL 800mm TO HÅNDS EDMA	1,00	STK	609,12	0,00	609,12
E172255	53546534	BREDSPARKEL 1000mm TO HÅNDS EDMA	1,00	STK	758,42	0,00	758,42
E172555	53546553	FORLENGERSKAFT TIL BREDSPARKEL EDMA 2 HÅND	1,00	STK	360,40	0,00	360,40

Sum ordrelinjer: 3 005,32

- Ordrerabatt:

- Kontantrabatt:

+ Ekspedisjonsgebyr:

+ Porto:

= Sum tilbud eks. mva: 3 005,32

DURI FAGPROFIL AS
BROBEKKVEIEN 80
0582 OSLO

Org. nr.: 929381998
Internett.: www.fagprofil.no

Tlf.: +47 24 13 13 50
Fax.: +47 24 13 13 51
E-post: fagprofil@fagprofil.no



Tilbudsbekreftelse

Tilbudsnr: 425966

Side: 1/1

Vår ref: Per Paulsson
Kundenr: 10000
Deres ref: x
Fax: 24131351
Deres Best. nr: Tlf. 990 29 990

Tilbudsdato: 28.09.20
Lev.dato: 28.09.20
Lev. måte: HENTES
Lev.bet: EXW – Ex Works
Bet.bet: PR. 30 DAGER

Postadresse:

DURI FAGPROFIL A/S
Brobekkveien 80

0582 OSLO

Leveringsadresse:

DURI FAGPROFIL A/S
BROBEKKVEIEN 80

0582 OSLO

Artikkelnr. Nøbb nummer Artikkelnavn ~~Antall~~ ~~Pris~~ ~~Netto~~ ~~Mva~~ ~~Totalt~~

SB30965		JETPRO 80 MINI SPARKELMASKIN 10M SLANGE	1,00	STK	92 703,00	25,00	0,00	69 527,25
WA2388301	57128820	Wagner PlastCoat HP 30 Sparkelsprøyte	1,00	STK	81 030,00	25,00	0,00	60 772,50
WA2389048	57128846	Wagner Rullebord m/valse til PlastCoat HP 30	1,00	STK	9 746,00	25,00	0,00	7 309,50

Sum ordrelinjer:

137 609,25

- Ordrerabatt:

- Kontantrabatt:

+ Ekspedisjonsgebyr:

+ Porto:

= Sum tilbud eks. mva:

137 609,25

Tilbud M-tec

28. september 2020 | 11.36 | 11,4 MB

Fra:

Tord Haarklau <tord@tgpumpeservice.no>

Til:

omh@oleholst.no

Hei Ole Martin

Takker så mye for henvendelse angående vårt sparkelpumper.

Vi har pumper på lager og kan levere umiddelbart.

Jeg sender litt info om Mono-Mixen som du spurte om, i tillegg sender jeg litt på «storebroren» M-330 som er noe kraftigere. Denne bruker også 230v.

Prisene er som følger:

Mono-Mix: 85.000,- Vi har hatt messe i helgen og kan gi 10% på denne prisen. **Din pris 76.500,- pluss moms**

~~M-330: 149.000,- Messepris 10% Din pris 134.100,- pluss moms~~

Når det gjelder frakt mener jeg vi betalte rett i underkant av 5000,- til Finnsnes for ei tilsvarende pumpe.

Håper tilbudet er av interesse.

Ha en fortreffelig dag

Med vennlig hilsen / Best regards,

Tord Haarklau
TG Pumpeservice AS
Mob direkte : +47 45233300
www.tgpumpeservice.no
www.simas.no

M. P.

S. S.

Ne

✓

[C]



Søknad om - Bedriftsrettet-/etablererstøtte

Prosjektnavn
Investering.

Kontaktopplysninger		
Prosjektansvarlig/ -eier: Maler & Byggtapetserer Holst As		Kontaktperson: Ole Martin Holst
Adresse: Kvitebergveien 296		Postnr.: 9161
Mobil: 99029990		Poststed: BURFJORD
Telefon: 77768454	Telefon arbeid: -	
E-post: omh@oleholst.no		Bankkonto: 47401437300
Organisasjonsnummer: 912172090		Antall årsverk (heltid/deltid): 1 / 0

Prosjektinformasjon

Type virksomhet / type støttemottaker
Maler & Byggtapetserer

Forretningside / mål og innhold med prosjektet

Startdato: 01.09.2020 Sluttdato: 30.11.2020

Dette er ett verktøy som vil effektivisere arbeider kraftig, helsemessig en stor fordel da man står å jobbe fra gulv under hele prosessen vil man spare armer og skuldre, eliminere fall fra gardintrapp/stige. Verktøyet vil bli enda mer effektivt hvis man er 2 stk. so jobbe i team.

Hvem som eier prosjektet / deltakere i prosjektet i tillegg til støttemottaker
Kun søker

Kostnadsplan og finansieringsplan

Kostnadsplan

Tittel	2020	2021	SUM
01.Prosjektkostnader	49 850		49 850
02.			0
03.			0
Sum kostnad	49 850		49 850

Finansieringsplan

Tittel	2020	2021	SUM
01.Tilskudd fra næringsfondet	24 925		24 925
02.Lån i bank			0
03.Egenkapital			0
04.Eget arbeid			0
05.Andre finansieringskilder	24 925		24 925
Sum finansiering	49 850		49 850

Tilskudd/finansiering fra andre

Det søkes om tilskudd fra Næringsfondet.

Andre opplysninger

Denne investeringa her skulle vært i søknad sendt 28/9-20, behandler kan legge disse 2 søknader ilag og behandle det som 1 søknad. Det er tilsammen 3 verktøy som det er søkt midler til, disse investeringene vil utløse en ansettelse i de prosjekt der disse verktøy er i bruk som igjen mest sannsynlig vil gjøre at det baller på seg til en nærmere 100% stilling.

Har du/dere søkt andre offentlig instanser om tilskudd til prosjektet/tiltaket: Nei

Mottatt bagatellmessig støtte de tre siste regnskapsårene: Nei

Begrunnelse for avslaget

Geografi

1938-Lyngen, 1939-Storfjord, 1940-Gaivuotna - Kåfjord, 1941-Skjervøy, 1942-Nordreisa, 1943-Kvænangen

Vedlegg

Dokumentnavn	Filstørrelse	Dato
0478_201001225051_001.pdf	595 860	01.10.2020

TapeTech Gold

30. september 2020 | 12.39 | 1,1 MB

Fra:

Knut-Arne Rødningsby <karo@jsc.no>

Til:

omh@oleholst.no

Kopi:

Jørn Strøm <jost@jsc.no>

Hei,

Vi viser til telefonsamtale i dag og sender som avtalt pakketilbud på TapeTech Gold.

Kort informasjonsvideoer for TapeTech:

<http://www.jsc.no/nb/sprøyteutstyr/produkter-sprøyteutstyr/sparkelutstyr/tapetech-gold>

Ta kontakt med oss hvis dere har spørsmål eller ønsker mer informasjon.



Med vennlig hilsen / Kind regards,

Knut-Arne Rødningsby

Salgssjef Maling & Sprøyteutstyr | FROSIO Inspektør Nivå III

t: 22 21 51 00 | m: 952 44 251

e: karo@jsc.no | www.jsc.no

Nedre Rommen 3, 0988, Oslo

Vedlegg:

Prisplakat TapeTechpdf

Startpakke STANDARD



TAPPAHC10	10" Power Assist Finishin Box
TAPPAHC12	12" Power Assist Finishin Box
TAP88TTE	Xtender Finishing Box Handle
TAP48TT	3" EasyRoll Adjustable Corner Finisher
TAPFHHT	Multiskaft Fiberglass (3 stk.)
TAPCA07TT	175 mm Corner Applicator
TAPCFA-TT	Corner Finisher Adapter

49.850,-
eks. mva.

TAP15TTE	Corner Roller
TAP07TT	EasyClean Automatic Taper
TAP76TT	EasyClean Pump
TAP90T	Filler Adapter
TAP85T	Gooseneck Adapter
TAPGOLD	Transportkasse
Pris uten transportkasse: 43.850,- eks. mva.	

Foretaksanalyse

Maler & Byggtapetserer Holst AS

Orgnr.: 912 172 090

10.11.2020 07:08



Foretaksanalysen er levert av Purehelp.no AS
32241400 - www.purehelp.no

Markedsinformasjon:

Orgnr:	912 172 090
Firmanavn:	Maler & Byggtapetserer Holst AS
Markedsnavn:	
Historiske navn:	
Reklameindikator:	
Bransje:	Malararbeid
Besøksadresse:	Kviteberg, 9161 Burfjord
Postadresse:	
Posthus:	
Fylke:	Troms og Finnmark
Kommune:	Kvæningen
E-post:	omh@oleholst.no
Web:	

Juridisk informasjon:

Konserntilknytning:	N
Revisor:	
Revisorhonorar:	
Regnskapsbyrå:	Ok Bedriftsconsult AS
Stiftet:	25.06.2013
Registrert:	03.07.2013
Formål:	Maling og tapetsering samt øvrige naturlige tjenester i forbindelse med vedlikehold og restaurering av bygg. I tillegg skal selskapet ekspedere gods på kai til og fra båter. Selskapet skal også kunne delta i andre selskaper ved behov.
Selskapsform:	AS
Antall ansatte:	2
Aksjekapital:	30000
Kassekredittramme:	0
Prokura:	
Signatur:	Styrets leder alene.

Eierposter andre selskaper:

Det er ikke registrert noe informasjon i denne seksjonen

Juridiske roller:

Tittel:	Navn:	Lønn:
Adm. direktør	Ole Martin Holst	606
Tittel:	Navn:	Styrescore:
Styrets leder	Ole Martin Holst	17
Vara­medlem	Åshill Irene Holst	0

Kontaktpersoner:

Det er ikke registrert noe informasjon i denne seksjonen

Aksjonærer:

Firmanavn/Person:	Andel Aksjer: (%)
Ole Martin Holst	100.00%
Aksjonærene er hentet fra siste innleverte regnskap	

Driftscore:

År	2019	2018	2017	2016
Totalrentabilitet	10	6	13	15
Kapitalomsetningshastighet	10	10	10	10
Fordringsomsetningshastighet	5	5	5	0
Gjeldsbetjeningsgrad	6	4	6	8
Resultatgrad	4	4	12	12
Kontantstrøm fra drift	5	3	7	10
Rentedekningsgrad	6	4	8	10
Likviditetsgrad II	2	2	0	0
Totalt	48	38	61	65

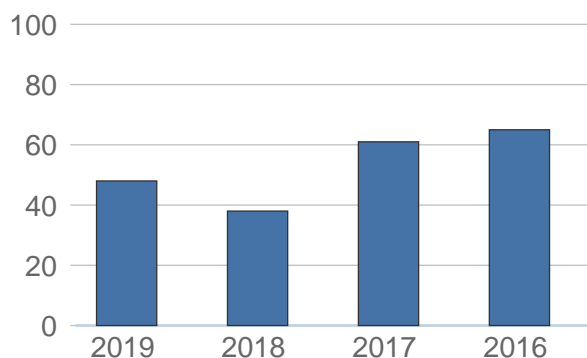

Forklaring:

Modellen gir en rask og kortfattet analyse av virksomhetens driftseffektivitet. Modellen tar ikke hensyn til konsernstrukturer og vurderer bare det enkelte objektet isolert. Fokus er på foretakets evne til å forvalte egne balanseverdier, skape likviditet, resultatmarginer samt gode driftsorienterte effektivitetstall.

Sone tabell:

0 - 20 poeng
 20 - 40 poeng
 40 - 60 poeng
 60 - 80 poeng
 80 - 100 poeng

Svak driftscore
 Middels/Svak driftscore
 Middels/God driftscore
 God driftscore
 Meget god driftscore

Bankscore:

Total Bankscore: 4.85 av 10



Nøkkeltall:	Poeng:	Gruppe:
Egenkapital	0.20	Svak score
Egenkapitalandel	0.25	Svak score
Rentedekningsgrad	2.00	God score
Gjeldsbetjenings grad	1.60	Middels score
Kontantstrøm fra drift	0.80	Middels/svak score

Forklaring:

Tilsvarende scoresystem benyttes av banker og finansinstitusjoner i hele Norden. Analysen brukes ofte for en rask, matematisk og objektiv vurdering av spesielt mindre og mellomstore virksomheter. For store komplekse virksomheter vil modellen normalt være for enkel.

Scorenivået kan understøtte en beslutning om klientprioriteringer (sikkerhet, nedbetalingstid, rentenivå), hvilken finansieringsevne virksomheten har (lånestørrelse) og om dette er en virksomhet man ønsker å finansiere samt jobbe videre med (klient attraktivitet).

Sone tabell:

0 - 2 poeng
 2 - 4 poeng
 4 - 6 poeng
 6 - 8 poeng
 8 - 10 poeng

Svak bankscore
 Middels/Svak bankscore
 Middels/God bankscore
 God bankscore
 Meget god bankscore

Konkursscore:

Zone	2019	2018	2017	2016
Trend				
				
 <1,50 = Meget høy risiko	 1,51 - 1,99 = Medium/høy risiko	 2,00 - 2,99 = Mindre risiko	 >3,00 = Lav risiko	

År	2019	2018	2017	2016
Driftsinntekter	1 308	1 122	1 309	1 337
Resultat etter finansinntekter	40	21	69	88
Sum finanskostnad	16	16	18	17
Sum omløpsmidler	141	150	140	56
Sum eiendeler	277	317	332	284
Sum kortsiktig gjeld	161	191	184	150
Sum langsiktig gjeld	84	110	135	159
Sum egenkapital	32	15	13	-25
Kontantstrøm fra drift	40	25	61	90
Z-FACTOR POENG	5,49	3,71	4,95	5,78

Forklaring:

Z-Factor metoden danner utgangspunktet for å analysere sannsynligheten for en konkurs de neste 3 årene. Modellen er utviklet i USA av kredittspesialister og basert på et betydelig historisk tallmateriale. Utgangspunktet for modellen er virksomhetens historiske årsregnskap. Scoreanalysen har sine begrensninger i forhold til faktor bredde og må behandles med noe forsiktighet. Som et supplement til andre analysemetoder kan den fungere godt. Modellen er modifisert for Norske forhold.

Markedsandel/Ranking

Markedsandel:

Bransje:

År: 2019	0.02%
År: 2018	0.01%
År: 2017	0.02%
År: 2016	0.02%

Kommune:

År: 2019	0.48%
År: 2018	0.54%
År: 2017	0.6%
År: 2016	0.73%

Ranking:

Bransje:

Driftsinntekter:	700 av 1184
Driftsresultat:	663 av 1184
Egenkapital:	890 av 1184
Vekstomsetning:	456 av 1184

Kommune:

Driftsinntekter:	22 av 66
Driftsresultat:	23 av 66
Egenkapital:	39 av 66
Vekstomsetning:	18 av 66

Fylke:

Driftsinntekter:	6050 av 13688
Driftsresultat:	6357 av 13688
Egenkapital:	10418 av 13688
Vekstomsetning:	3712 av 13688

Driftsinntekter

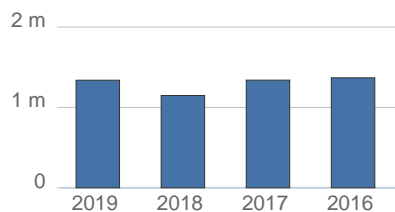

Driftsresultat

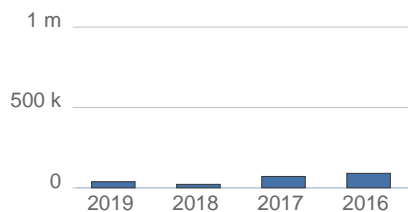

Sum egenkapital

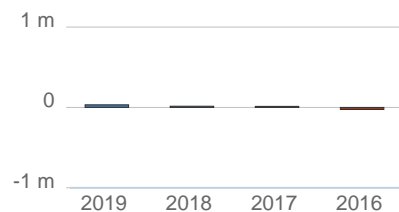

Resultatregnskap:

År	2019	2018	2017	2016
Driftsinntekter	1 308	1 122	1 309	1 337
Salgsinntekter	1 302	1 108	1 292	1 319
Andre driftsinntekter	6	13	17	18
Vareforbruk	279	200	308	267
Beholdningsendring	0	0	0	0
Lønn	743	612	656	739
Avskrivning	23	23	23	41
Nedskrivning	0	0	0	0
Drifts kostnader andre	226	266	253	202
Driftsresultat	37	21	69	88
Inntekt på investering i datter	0	0	0	0
Inntekt på investering i konsern	0	0	0	0
Inntekt på investering i tilknyttet foretak	0	0	0	0
Renteinntekter konsern	0	0	0	0
Annen renteinntekt	0	0	0	0
Annen finansinntekt	3	0	0	0
Sum finansinntekter	3	0	0	0
Verdiendring omløpsmidler	0	0	0	0
Nedskrivning omløpsmidler	0	0	0	0
Nedskrivning anlegg	0	0	0	0
Rentekostnader konsern	0	0	0	0
Annen rentekostnad	16	16	18	17
Annen finanskostnad	0	0	0	0
Sum finanskostnad	16	16	18	17
Resultat før skatt	24	4	51	71
Skatt ordinært resultat	7	2	13	22
Ordinært resultat	17	2	38	49
Ekstraordinære inntekter	0	0	0	0
Ekstraordinære kostnader	0	0	0	0
Skatt ekstraordinært	0	0	0	0
Sum Skatt	7	2	13	22
Årsresultat	17	2	38	49
Utbytte	0	0	0	0
Konsernbidrag	0	0	0	0
Overføringsfond for vurderingsforskjeller	0	0	0	0
Tap fordringer	0	0	0	0

Balanseregnskap - Eiendeler:

År	2019	2018	2017	2016
Sum anleggsmidler	137	166	192	228
Sum immaterielle midler	8	15	17	31
Forskning og utvikling	0	0	0	0
Patenter og lignende	0	0	0	0
Utsatt skattefordel	8	15	17	31
Goodwill	0	0	0	0
Sum varige driftsmidler	128	151	174	197
Fast eiendom	0	0	0	0
Maskiner	0	0	0	0
Skip/rigg/fly	0	0	0	0
Driftsløsøre	128	151	174	197
Sum finansielle anleggsmidler	0	0	0	0
Investering i datterselskap	0	0	0	0
Investering i annet foretak i samme konsern	0	0	0	0
Lån til foretak i samme konsern	0	0	0	0
Investering i tilknyttet selskap	0	0	0	0
Lån til tilknyttet selskap og felles kontrollert virksomhet	0	0	0	0
Aksjer/andeler	0	0	0	0
Obligasjoner	0	0	0	0
Pensjonsmidler	0	0	0	0
Andre anleggsmidler	1	0	1	0
Sum omløpsmidler	141	150	140	56
Sum varelager	35	44	49	34
Lager råvarer	0	0	0	0
Lager tilvirkede varer	0	0	0	0
Lager ferdigvarer	35	44	49	34
Sum fordringer	73	103	78	5
Kundefordringer	33	90	51	-10
Annen fordring	39	13	27	15
Konsernfordring	0	0	0	0
Krav på innbetaling av selskapskapital	0	0	0	0
Sum investeringer	0	0	0	0
Aksjer og andeler i foretak i samme konsern	0	0	0	0
Markedsbaserte aksjer	0	0	0	0
Markedsbaserte obligasjoner	0	0	0	0
Andre markedsbaserte finansielle instrumenter	0	0	0	0
Andre finansielle instrumenter	0	0	0	0
Kassebeholdning	33	3	13	17
Andre omløpsmidler	1	0	0	0
Sum eiendeler	277	317	332	284

Balanseregnskap - Gjeld/egenkapital:

År	2019	2018	2017	2016
Sum egenkapital	32	15	13	-25
Innskutt egenkapital	30	30	30	30
Selskapskapital	30	30	30	30
Egne aksjer	0	0	0	0
Opptjent egenkapital	2	-15	-17	-55
Fond for vurderingsforskjeller	0	0	0	0
Annen egenkapital	2	-15	-17	-55
Sum gjeld	245	301	319	309
Sum langsiktig gjeld	84	110	135	159
Avsetning for forpliktelser	0	0	0	0
Pensjonsforpliktelser	0	0	0	0
Utsatt skatt	0	0	0	0
Andre avsetninger for forpliktelser	0	0	0	0
Annen langsiktig gjeld	84	110	135	159
Konvertible lån	0	0	0	0
Obligasjonslån	0	0	0	0
Gjeld til kredittinstitusjoner langsiktig	84	110	135	159
Konserngjeld langsiktig	0	0	0	0
Ansvarlig lånekapital	0	0	0	0
Øvrig langsiktig gjeld	0	0	0	0
Sum kortsiktig gjeld	161	191	184	150
Skyldig konsernbidrag	0	0	0	0
Avdrag langsiktig gjeld	0	0	0	0
Konvertibelt lån kortsiktig	0	0	0	0
Sertifikatlån	0	0	0	0
Gjeld til kredittinstitusjoner kortsiktig	0	27	35	24
Kassekreditt	0	0	0	0
Kassekredittramme	0	0	0	0
Leverandørgjeld	25	30	46	3
Betalbar skatt	0	0	0	0
Skyldige offentlige avgifter	68	80	46	56
Konsern gjeld kortsiktig	0	0	0	0
Utbytte	0	0	0	0
Annen kortsiktig gjeld	68	54	57	67
Minoritetsinteresser	0	0	0	0

Nøkkeltall:

År	2019	2018	2017	2016
Omsetning/ansatt	654,00 'Kr	561,00 'Kr	436,33 'Kr	334,25 'Kr
Resultatgrad	2,83 %	1,87 %	5,27 %	6,58 %
Kontantstrøm fra drift	3,10 %	2,20 %	4,70 %	6,70 %
Rentedekningsgrad	2,50	1,31	3,83	5,18
Gjeldsgrad	7,66	20,07	24,54	-12,36
Egenkapitalandel	11,60 %	4,70 %	3,90 %	-8,80 %
Likviditetsgrad I	0,88	0,79	0,76	0,37
Likviditetsgrad II	0,66	0,56	0,50	0,15
Totalrentabilitet	14,40 %	6,60 %	20,80 %	31,00 %
Arbeidskapital	-20,00 'Kr	-41,00 'Kr	-44,00 'Kr	-94,00 'Kr
Egenkapital rentabilitet	53,10 %	20,00 %	292,30 %	-196,00 %
Endring arbeidskapital	48,78 %	93,18 %	46,81 %	51,37 %
Fordringsoms. hastighet	49,55	15,58	32,08	-167,13
Gjeldsbetj. grad	0,16	0,08	0,19	0,29
Gjennomsnittl. lånerente	5,90 %	5,20 %	5,70 %	5,30 %
Kapitalomsetningshastighet	4,39	3,42	4,20	4,90
Kreditt tid	7,37 d	23,42 d	11,38 d	-2,18 d

Forklaring:

Omsetning/ansatt :	Omsetning / Antall ansatte
Resultatgrad :	(Driftsresultat / Omsetning) * 100
Kontantstrøm fra drift :	(Resultat etter finans - beregnet skatt + avskrivninger) / Omsetning
Rentedekningsgrad :	(Driftsresultat + Finansinntekter) / Finanskostnader
Gjeldsgrad :	(Kortsiktig gjeld + Langs. gjeld) / (Bunden EK + Fri EK)
Egenkapitalandel :	(Bundet EK + Fri EK) / Sum gjeld og egenkapital
Likviditetsgrad I :	(Omløpsmidler / Kortsiktig gjeld)
Likviditetsgrad II :	(Omløpsmidler - varebeholdning) / Kortsiktig gjeld
Total rentabilitet :	(Driftsresultat + Finansinntekter) / Sum gjeld og Egenkapital
Arbeidskapital :	(Omløpsmidler - Kortsiktig gjeld)
Egenkapital rentabilitet :	(Driftsres. + finansinntekter - finanskostnader -skatt) / total egenkapital
Endring arbeidskapital :	(Omløpsmidler - Kortsiktig gjeld) ÅR 0 / («samme») ÅR -1
Fordringsoms. hastighet :	1 / (Kreditt tid / 365) = omsetningshastigheten per år
Gjeldsbetj. grad :	Ordinært kontantstrøm I / Sum gjeld
Gjennomsnittl. lånerente :	(Finanskostnader / Gjennomsnittlig Total Gjeld)
Kapitalomsetningshastighet :	(Omsetning - Andre driftsinnt. - Gevinst/tap avgang anleggsmidler) / (Sum eiendeler år 0 + Sum eiendeler år -1) / 2)) * snitt eiendel»
Kreditt tid :	(Kundefordring * 365) / (Omsetning * moms 1,25) = dager snitt

Totalrapport

MALER & BYGGTAPETSERER HOLST AS 912172090 - 10.nov. 2020

Firmainformasjon

MALER & BYGGTAPETSERER HOLST AS

Orgnr:	912172090	Juridisk adresse:	Kviteberg, 9161 Burfjord
D-U-N-S:	345124162	Besøksadresse:	Kviteberg, 9161 Burfjord
		Postadresse:	Kviteberg, 9161 Burfjord
		Fylke:	Troms og Finnmark

Betalingsanmerkninger	NEI
Regnskapsår: 2019 (regnskapstall i 1000 NOK)	
Sum inntekter	1 308
Driftsresultat	37
Årsresultat	17
Sum egenkapital	32

Rating

A

Kredittverdig

Kreditt-limit (1000): 10

Delbedømmelser

Grunnfakta	Eier/Juridisk	Økonomi	Betalingserfaring
<u>Veletablert</u>	Meget bra	Sterk	<u>Upåklagelig</u>
Etablert	<u>Bra</u>	God	Akseptabel
Nyetablert	Svak	Tilfredsstillende	Tvilsom
Ukjent	Meget svak	<u>Svak</u>	Dårlig
Likvidert	Negativ	Dårlig	Insolvent
		Ingen	Konkurs
		Revisoranmerkning	
		For gammelt regnskap	

Historisk rating(detaljer)

Dato	Regn.år	Rating	Kreditt-limit (1000 NOK)	Aktuell hendelse
2020-07	2019	A - Kredittverdig	10	NEI
2019-07	2018	B - Kreditt mot sikkerhet	0	NEI
2018-07	2017	B - Kreditt mot sikkerhet	0	NEI
2017-07	2016	B - Kreditt mot sikkerhet	0	NEI

GRUNNFAKTA

Delbedømmelse: VELETABLERT

Grunnfakta

Selskapsform	AS - Privat aksjeselskap
Etableringsår	2013
Stiftelsesdato	2013-06-25
Aksjekapital	30000 - Fullt innbetalt
Registreringssted	Foretaksregisteret
Registreringsdato	2013-07-03
Revisor	
Antall ansatte 2020	2
Hovedbransje	43341 Malerarbeid

Aksjonærer

ID	Navn	Poststed	Andel
1968-10-09	HOLST OLE MARTIN	9161-BURFJORD	100%

Styreinformasjon

Født	Navn	Telefonnummer	Poststed	Verv
1968-10-09	HOLST OLE MARTIN		9161 - BURFJORD	Daglig leder
1968-10-09	HOLST OLE MARTIN		9161 - BURFJORD	Styrets leder
1965-06-05	HOLST ÅSHILL IRENE		9161 - BURFJORD	Varamedlem

Signatur

Styrets leder alene.

Eierstruktur

Personeid over 50 %

ØKONOMI

Delbedømmelse: SVAK

RESULTAT

Resultat	2019 - 12	2018 - 12	2017 - 12
Totalinntekt	1 308	1 122	1 309
Annen driftsinntekt	6	13	17
Varekostnad	279	200	308
Lønnskostnader	743	612	656
Avskrivninger	23	23	23
Nedskrivninger	0	0	0
Annen driftskostnad	226	266	253
Driftsresultat	37	21	69
Finansinntekt	3	0	0
Annen finanskostnad	0	0	0
Finanskostnad	16	16	18
Ordinært resultat før skattekostnad	24	4	51
Skattekostnad på ordinært resultat	7	2	13
Ordinært resultat	17	2	38
Sum skatter	7	2	13
Årsresultat	17	2	38
Utbytte	0	0	0
Konsernbidrag	0	0	0
Overført annen egenkapital	17	2	38
Tap fordringer	0	0	0

EIENDELER						
Eiendeler	2019 - 12		2018 - 12		2017 - 12	
Sum anleggsmidler	137		166		192	
Sum immaterielle eiendeler	8		15		17	
Utsatt saktefordel	8		15		17	
Goodwill	0		0		0	
Sum varige driftsmidler	128		151		174	
Fast eiendom	0		0		0	
Maskiner Anlegg	0		0		0	
Sum finansielle anleggsmidler	0		0		0	
Lån til foretak i samme konsern	0		0		0	
Sum omløpsmidler	141		150		140	
Sum varelager	35		44		49	
Sum fordringer	73		103		78	
Kundefordringer	33		90		51	
Sum investeringer	0		0		0	
Sum varelager	35		44		49	
Bankinnskudd	33		3		13	
Sum eiendeler	277		317		332	
Sum egenkapital	32		15		13	
Innskutt egenkapital	30		30		30	
Selskapskapital	30		30		30	
Opptjent egenkapital	2		-15		-17	
Sum gjeld	245		301		319	
Sum langsiktig gjeld	84		110		135	
Annen langsiktig gjeld	84		110		135	
Konserngjeld langsiktig	0		0		0	
Ansvarlig Lanekapital	0		0		0	
Sum kortsiktig gjeld	161		191		184	
Kassekreditt	0		0		0	
Kassekredittlimit	0		0		0	
Leverandørgjeld	25		30		46	
Skyldig offentlige avgifter	68		80		46	
Utbytte	0		0		0	

NØKKELTALL						
Regnskapsår	2019 - 12		2018 - 12		2017 - 12	
INNTJENING	Foretaket	Bransjen	Foretaket	Bransjen	Foretaket	Bransjen
Overskuddsprosent	1.83%	8.35%	0.36%	7.18%	3.9%	5.65%
Rentedekningsgrad	250%	999.99%	125%	999.99%	383.33%	999.99%
Totalrentabilitet	13.47%	16.83%	6.16%	15.54%	22.4%	13.52%
Egenkapitalrentabilitet	72.34%	33.66%	14.29%	29.16%	0%	22.2%
SOLIDITET						
Egenkapitalandel	11.55%	39.66%	4.73%	37.24%	3.92%	38.1%
Tapsbuffer	2.45%	21.11%	1.34%	19.9%	0.99%	19.31%
Langsiktig lagerfinansiering	0%	100%	0%	100%	0%	100%
Fremmedkapitalkostnad	5.86%	1.64%	5.16%	2.49%	5.73%	3.55%
LIKVIDITET						
Likviditetsgrad I	0.88'	1.52'	0.79'	1.45'	0.76'	1.43'
Likviditetsgrad II	0.66'	1.45'	0.55'	1.39'	0.49'	1.36'
Likvider i % av salg	2.52%	15.05%	0.27%	13.57%	0.99%	13.72%

REVISORANMERKNINGER

Revisoranmerkninger ikke funnet på forespurt objekt.

Betalingserfaring

Summeringer

Type	Antall	Beløp
Uoppgjort	0	0
Delvis oppgjort	0	0
Frivillige pantsettelse	3	553 423

Frivillige pantsettelse

Type	Reg. dato	Beløp	Kilde	Referanse	Kreditor	Dagboknr
SALGSP MOTORV	02.09.2015	188 423	LØSØREREGISTERET	376229	SPAREBANK 1 FINANS NORD-NORGE AS	2015376229
FACTORINGAVT.	28.01.2015	300 000	LØSØREREGISTERET	36896	SPAREBANK 1 NORD-NORGE	201536896
PANT DRIFTST.	18.03.2014	65 000	LØSØREREGISTERET	109103	SPAREBANK 1 NORD-NORGE	2014109103

Meldinger

Prokura ikke funnet på forespurt objekt.

Revisoranmerkninger ikke funnet på forespurt objekt.



Saksfremlegg

Utvalgssak	Utvalgsnavn	Møtedato
25/20	Fondsstyret	17.11.2020

Søknad om dekking av faste utgifter - Reinfjord Bygdelaag - Ny behandling

Henviising til lovverk:

Retningslinjer for Kvæningen kommunes fond for støtte til bedrifter og lag/foreninger pga. Korona-situasjonen (vedtatt i sak 46/20 den 4.06.2020 i kommunestyret I Kvæningen kommune)

Vedlegg

- 1 00162H
- 2 Dokumenterte utgifter

Kommunedirektørens innstilling

Kvæningen kommune bevilger kr. 6 700,- i bagatellmessig støtte til Reinfjord Bygdelaag. Støtten er et bidrag til dekning av faste utgifter i perioden mars til juni 2020. Tildelingene belastes kto. 14722.411.325.

Saksopplysninger

Reinfjord Bygdelaag søkte om å få dekket kostnader for perioden mars-april, mai og juni, basert på årlige kostnader fordelt på måneder. Bakgrunnen for søknaden var at Reinfjord Bygdelaag tapte inntekter pga avlyste arrangement våren 2020. Fondsstyret behandlet søknaden i sak 16/20, og sendte søknaden tilbake til administrasjonen for ny vurdering av søknaden.

Reinfjord bygdelaag har sendt dokumentasjon for faktiske utgifter i mars til mai.

Vannavgift	1000
Kloakk og avløp	3729
Strøm	4222
SUM	8951

Vurdering

Retningslinjer for Kvænangen kommunes fond for støtte til bedrifter og lag/foreninger pga. Korona-situasjonen, omfatter tilskudd til dekning av deler av faste utgifter. Støtten gis som bagatellmessig støtte i henhold til statsstøtteregelverket. Støttens størrelse avhenger av hvor mye omsetningen har falt, størrelsen på foretakets uunngåelige faste kostnader, og hvorvidt foretaket er pålagt å stenge av staten. Det kan gis tilskudd inntil 75 % av dokumenterte utgifter

Reinfjord Bygdelag har sendt dokumentasjon på utgifter i henhold til retningslinjenes pkt. 5. Utgifter til lagforsikring gjelder for perioden mars til mai, Kommunedirektøren godkjenner dokumenter utgifter som grunnlag for støtteberegning og tilrår at Reinfjord Bygdelag får dekt 75 % av de utgiftene og får utbetalt kr. 6 700,- i støtte fra kommunens korona fond.

Søknad - Støtte til forening/frivillig org.

Prosjektnavn
Reinfjord Bygdelaag søker støtte til faste utgifter pga avlysninger av arrangement

Kontaktopplysninger			
Prosjektansvarlig/ -eier: Reinfjord Bygdelaag		Kontaktperson: Bjørn Ove Sletten	
Adresse: Bregnevege 8		Postnr.: 9016	Poststed: TROMSØ
Mobil: 91574324	Telefon: -	Telefon arbeid: -	
E-post: boslett@online.no		Bankkonto: 97311115824	
Organisasjonsnummer: 991693920			

Prosjektinformasjon

Type virksomhet / type støttemottaker
Bygdelaag

Forretningside / mål og innhold med prosjektet

Forening som skal prøve å lage trivsel for fastboende og hyttefolk i Reinfjord. Laget er eier av tidligere Reinfjord Skole som brukes av bygdelaaget til forskjellige tilstelninger som er bygdelaagets hovedinntektskilde.

Eiersammensetning / deltakere i prosjektet utover støttemottaker

Betalende medlemmer i bygdelaaget.

Kostnadsplan og finansieringsplan
--

Kostnadsplan

Tittel	SUM
01. Leiekostnader (lokaler , utstyr)	0
02. Lys, varme	17 144
03. Renovasjon, vann, avløp, renhold	15 916
04. Fremmed tjenester, regnskap , revisjon	0
05. Elektronisk kommunikasjon	0
06 Forsikringer	5 404
07. Kontingenter	0
08. Andre dokumenterte utgifter	0
Sum kostnad	38 464

Finansieringsplan

Tittel	SUM
* Søkt beløp	38 464
01. Finansiering fra andre ordninger	0
02. Ordinære inntekter i bedriften	0

Sum finansiering	38 464
-------------------------	---------------

Tilskudd fra andre

ingen

Er det tidligere søkt andre offentlig instanser om tilskudd til prosjektet/tiltaket? Nei

Begrunnelse avslag

Andre opplysninger

Punkt 3 kommunale avgifter og vannavgift Reinfjord Vannverk

Geografi

5429-Kvænangen

Vedlegg

Dokumentnavn	Filstørrelse	Dato

Ishavskraft

Ishavskraft AS, Evjenveien 34, 9291 Tromsø
Foretaksregisteret NO979139268MVA

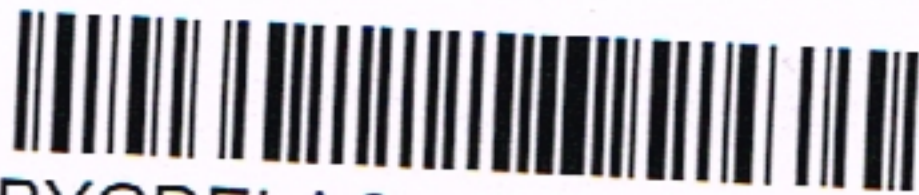
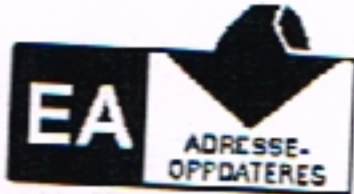

REINFJORD BYGDELAG
c/o Bjørn Ove Sletten
Bregneveien 8
9016 TROMSØ



Fakturanr:
Fakturadato:
Kundenr:

23911619
08.05.2020
6006847

Kontaktinfo:
Ymber Nett AS
77 77 04 00
kunde@ymber.no

ymber

Faktura

Visste du at

På Min Side finner du fullstendig fakturahistorikk. For innlogg gå til ishavskraft.no

	Sum kr
Ishavskraft	251,18
Ymber (nettleie)	641,35
Miljøgebyr	49,00
Mva	235,40
Å betale	1.176,93

eFakturareferanse: 00511966.
KID for opprettelse av avtalegiro: 0051196616190.
Ved annen betalingsform oppgi KID: 0051196616190.
Iban nr: NO4415038799999, Bic nr: DNBANOKKXXX.

Ved for sen betaling beregnes 9,50 % forsinkelsesrente pr år.
Ved puring beregnes gebyr kr 70,00.

Kvittering

Innbetalt til konto 1503 87 99999

Beløp

1.176,93

Betalers kontonummer

Blankettnummer

6312684150

Betalingsinformasjon

Kundenr: 6006847
Fakturanr: 23911619

GIRO

Betalingsfrist

22.05.2020

Underskrift ved girering

Betalt av

REINFJORD BYGDELAG
c/o Bjørn Ove Sletten
Bregneveien 8
9016 TROMSØ

Betalt til

Ishavskraft AS
Evjenveien 34
9291 TROMSØ

Belast
konto

Kvittering
tilbake

eidentifikasjon (KID)

0051196616190

Kroner

1176

Øre

93 < 2 >

Til konto

1503 87 99999

Blankettnummer

<6312684150>

Ishavskraft

Ishavskraft AS, Evjenveien 34, 9291 Tromsø
Foretaksregisteret NO979139268MVA

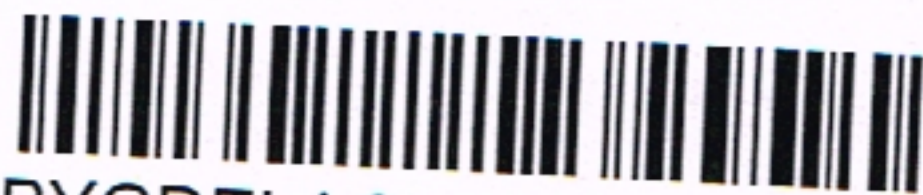

REINFJORD BYGDELAG
c/o Bjørn Ove Sletten
Bregneveien 8
9016 TROMSØ



Fakturanr:
Fakturadato:
Kundenr:

23784586
07.04.2020
6006847

Kontaktinfo:
Ymber Nett AS
77 77 04 00
kunde@ymber.no

ymber

Faktura

Visste du at

På Min Side finner du fullstendig
fakturahistorikk. For innlogg gå til
ishavskraft.no

	Sum kr
Ishavskraft	341,52
Ymber (nettleie)	802,25
Miljøgebyr	49,00
Mva	298,20
Å betale	1.490,97

eFakturareferanse: 00511966.
KID for opprettelse av avtalegiro: 0051196645868.
Ved annen betalingsform oppgi KID: 0051196645868.
Iban nr: NO4415038799999, Bic nr: DNBANOKKXXX.

Ved for sen betaling beregnes 9,50 % forsinkelsesrente pr år.
Ved purring beregnes gebyr kr 70,00.

Kvittering

Innbetalt til konto 1503 87 99999

Beløp
1.490,97

Betalerens kontonummer

Blankettnummer
6312905229

Betalingsinformasjon

Kundenr: 6006847
Fakturanr: 23784586

GIRO

Underskrift ved girering

Betalings-
frist

24.04.2020

Betalt av

REINFJORD BYGDELAG
c/o Bjørn Ove Sletten
Bregneveien 8
9016 TROMSØ

Betalt til

Ishavskraft AS
Evjenvegen 34
9291 TROMSØ

30/4-20

Belast
konto

Kvittering
tilbake

Identifikasjon (KID)

Kroner

Øre

Til konto

Blankettnummer

0051196645868

1490

97 < 8 >

1503 87 99999

<6312905229>

Ishavskraft

Ishavskraft AS, Evjenveien 34, 9291 Tromsø
Foretaksregisteret NO979139268MVA



REINFJORD BYGDELAG
c/o Bjørn Ove Sletten
Bregneveien 8
9016 TROMSØ



Fakturanr:
Fakturadato:
Kundenr:

23668472
09.03.2020
6006847

Kontaktinfo:
Ymber Nett AS
77 77 04 00
kunde@ymber.no

ymber

Faktura

Visste du at

På Min Side finner du fullstendig
fakturahistorikk. For innlogg gå til
ishavskraft.no

	Sum kr
Ishavskraft	424,03
Ymber (nettleie)	770,11
Miljøgebyr	49,00
Mva	310,79
Å betale	1.553,93

eFakturareferanse: 00511966.
KID for opprettelse av avtalegiro: 0051196684727.
Ved annen betalingsform oppgi KID: 0051196684727.
Iban nr: NO4415038799999, Bic nr: DNBANOKKXXX.

Ved for sen betaling beregnes 9,50 % forsinkelsesrente pr år.
Ved purring beregnes gebyr kr 70,00.

Kvittering

Innbetalt til konto 1503 87 99999

Beløp

1.553,93

Betalerens kontonummer

Blankettnummer

6312841813

Betalingsinformasjon

Kundenr: 6006847
Fakturanr: 23668472

GIRO

Betalings-
frist

24.03.2020

Underskrift ved girering

Betalt av

REINFJORD BYGDELAG
c/o Bjørn Ove Sletten
Bregneveien 8
9016 TROMSØ

Handwritten signature and date: 27/3/20

Betalt til

Ishavskraft AS
Evjenveien 34
9291 TROMSØ

Belast
konto

Kvittering
tilbake

Identifikasjon (KID)

0051196684727

Kroner

1553

Øre

93 < 2 >

Til konto

1503 87 99999

Blankettnummer

<6312841813>



Kvænangen kommune

Retur: Gárgu 8,9161 BURFJORD

FAKTURA

Reinfjord Bygdelag
c/o Bjørn Ove Sletten, Brenneveien 8
9016 TROMSØ



Org.nr.	940 331 102 MVA
Kundenummer	71775
Fakturanummer	42002627
Ordrenummer	31412
Fakturadato	24.04.2020
Forfallsdato	20.05.2020
Deres ref.	

Vår ref. Dag Åsmund Farstad, Tlf: 77778843, dag.farstad@kvanangen.kommune.no

Gjelder: Eiendomsgebyrer, 2/2020

Eiendom 3/24/0/0, 24 0

Beskrivelse

Beskrivelse	Antall	Enhet	Enhetspris	Beløp
30670 Kloakkavgift Bolig 490Areal 23.71 1/1 0 010420-300620	490,0	M2	5,93	2 904,48 *
30678 Årsgeb Avløp Forsh 1Årlig 315.47 1/1 0 010420-300620	1,0	ÅR/	78,87	78,87 *

Gjelder 2. termin

Etter forfall blir det beregnet en rente på 9,5 % P.A. Ved betalingsvarsel påløper gebyr.

Forfallsdato	20.05.2020	Sum eks. mva	2 983,35	* Sum mva.	745,84	Sum å betale	3 729,00
--------------	------------	--------------	----------	------------	--------	--------------	----------

Kvittering

Innbetalt til

4750 26 64162

Beløp
3729,00

Betalerens kontonummer

Blankettnummer
6921361289

Betalingsinformasjon

IBAN: NO7147502664162.

Kundenummer 71775

Fakturanummer 42002627

Fakturadato 24.04.2020

KID 3071775420026275

BIC/SWIFT: SNOWNO22

GIRO

Betalingsfrist

20.05.2020

Underskrift ved girering

Betalt til

Kvænangen kommune
Gárgu 8
9161 BURFJORD

Betalt av

Reinfjord Bygdelag
c/o Bjørn Ove Sletten, Brenneveien 8
9016 TROMSØ

Belast
konto

3071775420026275

Kroner

3729

Øre
00

1

Til konto

4750 26 64162

Kvittering
tilbake

Blankettnummer

<6921361289>

Org.No.819 490 252

Reinfjord vannverk SA

9184 Reinfjord

Faktura

Kundenr.	367
Fakturanr	236
Fakturadato	21.04.2020
Forfallsdato	05.05.2020

Reinfjord Bygdelag
v/ Bjørn Ove Sletten

9184 Reinfjord

Vannavgift 2020

1.000.00

30/4-20

1.000.00

Kundenr: 367

05.05.2020

Reinfjord Bygdelag
v/ Bjørn Ove Sletten

9184 Reinfjord

Reinfjord Vannverk SA

9184 Reinfjord

1.000 00

47505356493



Saksfremlegg

Utvalgssak	Utvalgsnavn	Møtedato
26/20	Fondsstyret	17.11.2020

Søknad til midler til oppsetting av iglo - Isbreen Eiendom AS

Henviſning til lovverk:

Midlertidig forskrift om tilskudd til kommunale næringsfond som følge av Covid-19 utbruddet. 30.06.2020 FOR-2020-06-30-1437 <https://lovdata.no/dokument/SF/forskrift/2020-06-30-1437>

Forskrift om Kommunal- og moderniseringsdepartementets distrikts- og regionalpolitiske tilskuddsposter forvaltet av fylkeskommunene (Forskrift for distrikts- og regionalpolitiske virkemidler) FOR-2018-05-23-747 <https://lovdata.no/dokument/SF/forskrift/2018-05-23-747>

Vedlegg

- 1 Søknad om støtte til oppsett av ny iglo
- 2 Foretaksanalyse - Isbreen Eiendom AS

Kommunedirektørens innstilling

Kvæningen kommune bevilger inntil kr. 135 000,- i bagatellmessig støtte til Isbreen Eiendom AS til oppsetting av iglo. Det forutsettes at søknad om ferdigattest for tiltaket inngår i sluttrapporteringen, og legges frem før sluttoppgjøret prosjektet utbetales. Beløpet belastes Kvæningen næringsfond kto. 14725.411.325.

Bagatellmessig støtte gis henhold til henhold til EØS statsstøttereglement og lov om offentlig støtte. Før utbetaling av støtten, må støttemottaker sende skriftlig bekreftelse om eventuell annen bagatellmessig støtte foretaket har mottatt de to forutgående budsjettår, samt inneværende budsjettår.

Saksopplysninger

Isbreen Eiendom AS, org 922388792, søker om midler til å bygge plattform og sette opp en ny iglo, tilkoblet vann og avløp. Isbreen Eiendom er utbygger og eier av eiendom og fasiliteter for

reiselivsbedriften Isbreen The Glacier. Selskapet erverver, prosjekterer, vedlikeholder og videreutvikler eiendom og fasiliteter. Iglo ble kjøpt inn i andre kvartal av 2020, men pga. Covid-19 ble den ikke satt opp. Nå står den på lager på 7 paller, men har fått beskjed om at plassen den står på nå er utleid, og må flytte den til et annet lager. Alternative er å leie lager med lagerleie, sette den igloen opp eller selge igloen. Covid-19 restriksjoner har ført til at selskapet har tapt inntekter, og har begrensede midler til å sette opp eller betale leie for lagring av igloen. De vil helst unngå å selge den.

Kostnadsplan

Tittel	2020
Byggekostnader plattform	40 000
Elektriker	20 000
Iglo	170 000
Innredning Iglo	60 000
Monteringskostnader iglo	15 000
Prosjektledelse	10 000
Rør og grunnarbeid	30 000
Sum kostnad	345 000

Kostnadene er stipulert ut i fra erfaringstall, og er ekskl. mva.

Finansieringsplan

Tittel	2020
01.Tilskudd fra næringsfondet	165 000 48 %
03.Egenkapital	170 000 49 %
04.Eget arbeid	10 000 3 %
Sum finansiering	345 000

Vurdering

I henhold til midlertidig forskrift for tilskudd til kommunale næringsfond som følge av Covid 19 – utbruddet, kan etter§2 det gis tilskudd til bedrifter, etablerere og andre næringsaktører. I henhold til §1 skal tilskuddet legges til rette for økt aktivitet, sysselsetting og verdiskapning basert på lokale utfordringer, behov og potensial. Måloppnåelse skal vurderes ut ifra a) utviklingen i sysselsettingen og antall arbeidsplasser b) verdiskapning og økonomisk aktivitet.

Selskapet er nyetablert, og skriver i søknaden at de søker om tilskudd for å sette opp innkjøpt iglo for å unngå å måtte selge den. Covid 19 utbruddet har ført til at selskapet har tapt inntekter pga avbestillinger. Selskapets oppstartsesong er preget av Covid 19, smitte og avbestillinger, og en trussel om å måtte legge før de kommer ordentlig i gang. I midlertidig forskrift understrekes det at i vurderingen av søknadene om stilskudd, skal det særlig legges vekt på i hvor stor grad bedriftsrettede tiltak , tilskudd til etablere og andre næringsrettede tiltak antas å motvirke negative virkninger av covid-19 utbruddet. Selskapet er i oppbyggingsfase og er i en sårbar situasjon, da covid 19 – utbruddet har hatt store negative økonomiske konsekvenser for dette

selskapet. Selskapet har ikke oppnådd støtte fra de statlige kompensasjonsordningene, da det ikke hadde omsetningstall fra tidligere år å vise til. Et tilskudd til dette formålet vil bidra til at selskapet kan sette opp innkjøpt iglo og unngå å måtte selge den, og på den måten bidra til at de negative konsekvensene blir mindre.

På kort sikt vil dette prosjektet bidra til aktivitet, selskapet skriver i søknaden at de vil kjøpe tjenester fra underleverandør av bygg-, el- og rørleggingstjenester. Lokale håndverkere / snekkere vil få oppdrag, og prosjektet vil være med på motvirke negative virkninger av Covid - 19 utbruddet på det lokale markedet. Tiltaket kan iverksettes umiddelbart. Tiltaket er av slik art at det er søknadspliktig i henhold til plan- og bygningsloven (PBL). Det forutsettes at tiltaket gjennomføres i henhold til gjeldende bestemmelser.

Selskapet ble stiftet i 26.02.2019. Selskapet har gjort investeringer i 2019 og har ikke hatt inntekter i 2019. Det er ikke erfaringstall å vise til. I Midlertidig forskrift § 2 understrekes det at tilskudd kan gis til etablerere.

Søker kalkulert kostnader med utgangspunkt i erfaringstall. Det koster kr. 175 000,- å sette opp en iglo. Søker har beregnet iglo innkjøpt tidligere i år, som egenkapital i prosjektet. Det er nedfelt i forskrift, krav om at støttemottaker må søke om støtte før aktiviteten settes i gang. Det understrekes at tilskuddet kun skal dekke kostnader som er nødvendige for å realisere tiltaket, og i vurderingen skal det legges vekt på hva som er nødvendige utgifter for å realisere formålet med tilskuddet. Iglo ble kjøpt i andre kvartal 2020, og er en investering og utgift som betalt før søknad ble sendt. Med bakgrunn i dette vurderer kommunedirektøren at denne investeringsutgiften, ikke kan godkjennes som grunnlag for støtte og støtteberegning. I henhold til midlertidig forskrift §3 skal samlet tilskudd næringsfondet som hovedregel ikke overstige 50 % av prosjektets kapitalbehov i tilskudd fra næringsfondet, og det skal aldri overstige 75 %. Kommunedirektøren vurderer Covid-19 utbruddet har hatt direkte innvirkning på prosjektets fremdrift, og et tilskudd til avgjørende om dette prosjektet kan realiseres. En ekstra iglo vil bidra til økt verdiskaping for selskapet på sikt. Ut i fra en helhetlig vurdering anbefaler kommunedirektøren at Kvæningen kommune bevilger 75 %, inntil kr. 135 000,- i bagatellmessig støtte til Isbreen Eiendom AS.

 Kvæsnangen kommune Postmottak
16 OKT 2020
Til behandling:
Saksbehandler: <i>Anne BS</i>
Til orientering
Gradering

Søknad om - Bedriftsrettet-/etablererstøtte

Prosjektnavn

Oppsett av ny Iglo

Kontaktopplysninger

Prosjektansvarlig/ -eier: Isbreen Eiendom AS		Kontaktperson: Tonny Mathiassen	
Adresse: Saltnesveien 6		Postnr.: 9163	Poststed: JØKELFJORD
Mobil: 95902376	Telefon: -	Telefon arbeid: -	
E-post: tonny@theglacier.no		Bankkonto: 47507089727	
Organisasjonsnummer: 922388792		Antall årsverk (heltid/deltid): 0 / 3	

Prosjektinformasjon**Type virksomhet / type støttemottaker**

Isbreen Eiendom er utbygger og eier av eiendom og fasiliteter for reiselivsbedriften Isbreen The Glacier. Selskapet erverver, prosjekterer, vedlikeholder og videreutvikler eiendom og fasiliteter.

Forretningside / mål og innhold med prosjektet

Startdato: 02.11.2020 Sluttdato: 16.11.2020

Bygge plattform og sette opp en ny iglo for Isbreen The Glacier, tilkoblet vann og avløp.

Hvem som eier prosjektet / deltakere i prosjektet i tillegg til støttemottaker

Isbreen Eiendom eier prosjektet, men vi kjøpe inn tjenester fra underleverandør av bygg-, el- og rørleggingstjenester.

Kostnadsplan og finansieringsplan**Kostnadsplan**

Tittel	2020	2021	SUM
Byggekostnader plattform	40 000		40 000
Elektriker	20 000		20 000
Iglo	170 000		170 000
Innredning Iglo	60 000		60 000
Monteringskostnader iglo	15 000		15 000
Prosjektledelse	10 000		10 000
Rør og grunnarbeid	30 000		30 000
Sum kostnad	345 000		345 000

Finansieringsplan

Tittel	2020	2021	SUM
01.Tilskudd fra næringsfondet	165 000		165 000
03.Egenkapital	170 000		170 000
04.Eget arbeid	10 000		10 000
Sum finansiering	345 000		345 000

Tilskudd/finansiering fra andre

Ingen

Andre opplysninger

Iglo ble kjøpt inn i andre kvartal av 2020, men pga. Covid-19 ble den ikke satt opp. Nå står den på lager på 7 paller, men vi har fått beskjed om at plassen den står på nå er utleid, så vi må nå flytte den til et annet lager hvor vi må betale lagerleie, noe som fort kan bli like dyrt som å sette den opp nå. Pga. covid-19 har vi dessverre ikke midler til å sette opp eller betale leie for igloen. Da er siste alternativ å selge den, noe vi ikke ønsker.

Har du/dere søkt andre offentlig instanser om tilskudd til prosjektet/tiltaket: Nei

Mottatt bagatelmessig støtte de tre siste regnskapsårene: Ja

2019 - Innovasjon Norge - 600 000

2019 - Sametinget - 230 000

Begrunnelse for avslaget

Geografi

5429-Kvænangen

Vedlegg

Dokumentnavn	Filstørrelse	Dato
Årsregnskap Isbreen Eiendom 2019.pdf	1 989 925	15.10.2020

Årsregnskap 2019
for
Isbreen Eiendom AS

Foretaksnr. 922388792

Årsoppgjør er utarbeidet av

accoun⁺or

Regnskap og Rådgivning Alta AS
Autorisert regnskapsførerselskap

Resultatregnskap

	Note	feb-des 19	
DRIFTSINNTEKTER OG DRIFTSKOSTNADER			
Driftsinntekter			
Annen driftsinntekt		151 434	0
Sum driftsinntekter		151 434	0
Driftskostnader			
Varekostnad		4 601	0
Lønnskostnad	1	84 629	0
Avskrivning på varige driftsmidler	2	101 898	0
Annen driftskostnad		413 225	0
Sum driftskostnader		604 353	0
DRIFTSRESULTAT		(452 919)	0
FINANSINNTEKTER OG FINANSKOSTNADER			
Finansinntekter			
Annen renteinntekt		209	0
Sum finansinntekter		209	0
Finanskostnader			
Annen rentekostnad		73 654	0
Sum finanskostnader		73 654	0
NETTO FINANSPOSTER		(73 445)	0
ORDINÆRT RES. FØR SKATTEKOSTNAD		(526 364)	0
Skattekostnad på ordinært resultat	3,4	0	0
ORDINÆRT RESULTAT		(526 364)	0
ÅRSRESULTAT		(526 364)	0
OVERF. OG DISPONERINGER			
Fremføring av udekket tap	5	(526 364)	0
SUM OVERF. OG DISP.		(526 364)	0

Balanse pr. 31.12.2019

	Note	31.12.2019	31.12.2018
EIENDELER			
ANLEGGSMIDLER			
Varige driftsmidler			
Tomter, bygninger og annen fast eiendom	2	2 087 738	0
Maskiner og anlegg	2	42 000	0
Driftsløsøre, inventar, verktøy, kontorm.	2	461 000	0
Sum varige driftsmidler		2 590 738	0
Finansielle anleggsmidler			
Lån til foretak i samme konsern		40 000	0
Sum finansielle anleggsmidler		40 000	0
SUM ANLEGGSMIDLER		2 630 738	0
OMLØPSMIDLER			
Fordringer			
Kundefordringer		4 032	0
Andre kortsiktige fordringer		544 862	0
Sum fordringer		548 894	0
Bankinnskudd, kontanter o.l.	6	386 487	0
SUM OMLØPSMIDLER		935 381	0
SUM EIENDELER		3 566 118	0
EGENKAPITAL OG GJELD			
EGENKAPITAL			
Innskutt egenkapital			
Selskapskapital	7	300 000	0
Sum innskutt egenkapital		300 000	0
Opptjent egenkapital			
Udekket tap	5	(531 934)	0
Sum opptjent egenkapital		(531 934)	0
SUM EGENKAPITAL		(231 934)	0
GJELD			
LANGSIKTIG GJELD			
Annen langsiktig gjeld			
Gjeld til kredittinstitusjoner	8	2 543 624	0
Øvrig langsiktig gjeld	9	900 000	0
Sum annen langsiktig gjeld		3 443 624	0
SUM LANGSIKTIG GJELD		3 443 624	0
KORTSIKTIG GJELD			
Leverandørgjeld		303 630	0
Skyldig offentlige avgifter	6	5 371	0
Annen kortsiktig gjeld		45 427	0
SUM KORTSIKTIG GJELD		354 428	0
SUM GJELD		3 798 052	0
SUM EGENKAPITAL OG GJELD		3 566 118	0

Jøkelfjord, 08.06.2020

Balanse pr. 31.12.2019

Note	31.12.2019	31.12.2018
------	------------	------------

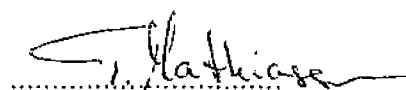

.....
Tonny Mathiassen
Styrets leder



Noter 2019

Regnskapsprinsipper:

Årsregnskapet er satt opp i samsvar med regnskapsloven og god regnskapskikk for små foretak.

Omløpsmidler og kortsiktig gjeld

Omløpsmidler og kortsiktig gjeld omfatter normalt poster som forfaller til betaling innen ett år etter siste dag i regnskapsåret, samt poster som knytter seg til varekretsløpet. Omløpsmidler vurderes til laveste verdi av anskaffelseskost og antatt virkelig verdi (Laveste verdis prinsipp).

Anleggsmidler og langsiktig gjeld

Anleggsmidler omfatter eiendeler bestemt til varig eie og bruk for virksomheten. Anleggsmidler er vurdert til anskaffelseskost. Varige driftsmidler føres opp i balansen og avskrives lineært over driftsmidlets forventede økonomiske levetid. Levetid fremkommer av de avskrivningssatsene som er angitt i noteopplysningene. Varige driftsmidler nedskrives til virkelig verdi ved verdifall som forventes ikke å være av forbigående art. Nedskrivninger blir reversert når grunnlaget for nedskrivningen ikke lenger finnes å være til stede. Langsiktig gjeld er gjeld som ikke faller inn under definisjonen av kortsiktig gjeld.

Inntektsføring

Inntektsføring ved salg av varer skjer på leveringstidspunktet. Tjenester inntektsføres i takt med utførelsen. Andelen av salgsinntekter som knytter seg til fremtidige servicetylser, balanseføres som uopptjent inntekt ved salget og inntektsføres deretter i takt med levering av ytelsene.

tiger forventede inntekter, blir totalt forventet tap på prosjekter kostnadsført.

Fordringer

Kundefordringer føres opp i balansen til pålydende etter fradrag for avsetning til påregnelig tap. Avsetning til påregnelig tap gjøres på grunnlag av en individuell vurdering av de enkelte fordringene. I tillegg gjøres det for øvrige kundefordringer en uspesifisert avsetning for å dekke antatt tap.

Andre fordringer er også gjenstand for en tilsvarende vurdering.

Skatt

Skattekostnaden i resultatregnskapet omfatter periodens betalbare skatt som blir utlignet og forfaller til betaling i neste regnskapsår i tillegg til endring i utsatt skatt. Utsatt skatt er beregnet med skattesatsen ved utgangen av regnskapsåret (22 %) på grunnlag av skattereduserende og skatteøkende midlertidige forskjeller som eksisterer mellom regnskapsmessige og skattemessige verdier. I beregningen er det også medtatt skattemessig framførbart underskudd ved regnskapsårets utgang. Skatteøkende og skattereduserende midlertidige forskjeller som reverserer eller kan reversere i samme periode er utlignet og nettoført.

Eventuell utsatt skatt på merverdier i forbindelse med oppkjøp av datterselskap blir ikke utlignet.

Garanti- og serviceforpliktelser mv

Det er avsatt til forventede garanti- og serviceforpliktelser som er påløpt for salg som har skjedd før regnskapsårets utgang, der det i framtiden vil påløpe forpliktelser til garanti- og servicekostnader mv. Garanti- og serviceforpliktelsene er i balansen ført opp i regnskapsposten

Noter 2019

annen kortsiktig gjeld.

Pensjonsforpliktelser

Pensjonsforpliktelser finansiert over driften er beregnet og ført opp i balansen som en gjeldspost under avsetning for forpliktelser. Pensjonsordninger finansiert via sikrede ordninger er ikke balanseført. Pensjonspremien som pensjonskostnad og føres opp sammen med lønnskostnader. Forskuddsbetalt premie i form av innbetaling til premiefond blir ført opp i balansen under posten andre fordringer. Avkastning på premiefondet blir i resultatregnskapet oppført som en reduksjon av pensjonskostnadene.

Note 1 - Lønnskostnad

Selskapet har hatt 0 årsverk i regnskapsåret.

Spesifikasjon av lønnskostnader	I år	I fjor
Lønn	490 789	0
Andre lønnsrelaterte ytelser	-406 160	0
Totalt	84 629	0

Ytelser til ledende personer og revisor

Det er ikke utbetalt pensjonsytelser eller andre ytelser enn lønn til daglig leder og styremedlemmer.

Note 2 - Avskrivning på varige driftsmidler

	Tomter, bygninger og annen fast eiendom	Maskiner og anlegg	Driftsløsøre, inventar, verktøy, kontorm.	Sum
Anskaffelseskost pr. 1/1	0	0	0	0
+ Tilgang	1 954 464	44 800	491 635	2 490 898
- Avgang	0	0	0	0
Anskaffelseskost pr. 31/12	1 954 464	44 800	491 635	2 490 898
Akk. av/nedskr. pr 1/1	0	0	0	0
+ Ordinære avskrivninger	68 464	2 800	30 635	101 898
+ Avskr. på oppskrivning	0	0	0	0
- Tilbakeført avskrivning	0	0	0	0
+ Ekstraord nedskrivninger	0	0	0	0
Akk. av/nedskr. pr. 31/12	68 464	2 800	30 635	101 898
Balanseført verdi pr 31/12	1 886 000	42 000	461 000	2 389 000
Prosentats for ord.avskr	5-5	20-20	10-10	

Noter 2019**Note 3 - Skattekostnad på ordinært resultat**Spesifikasjon av årets skattegrunnlag:

Resultat før skattekostnader	-526 364
+ Permanente og andre forskjeller	-35 570
+ Endring i midlertidige forskjeller	-105 982
= Inntekt	-667 916

Spesifikasjon av årets skattekostnad:

Beregnet skatt av årets resultat	0
= Sum betalbar skatt	0
+/- Endring i utsatt skatt / utsatt skattefordel	0
= Ordinær skattekostnad	0
Skattesats i inntektsåret	22

Betalbar skatt i balansen består av

Sum betalbar skatt	0
= Betalbar skatt i balansen	0

Note 4 - Skattekostnad på ordinært resultatUtsatt skatt/utsatt skattefordel

	2019	2018
+ Driftsmidler inkl. goodwill	105 901	0
+ Utestående fordringer	81	0
- Skattem. fremf. underskudd som utlignes	667 916	0
= Grunnlag utsatt skatt	-561 934	0
Utsatt skatt	0	0
Negativt grunnlag utsatt skatt	561 934	0
= Grunnlag utsatt skattefordel	561 934	0
Utsatt skattefordel	123 625	0
Grunnlag ikke bokført utsatt skattefordel	561 934	0
Ikke bokført utsatt skattefordel	123 625	0
Bokført utsatt skattefordel	0	0

Note 5 - Fremføring av udekket tap

	Aksjekapital / selskapskapital	Overkurs	Annen egenkapital	Sum egenkapital
Pr 1.1.	0	0	0	0

Noter 2019

-Til årets resultat			-526 364	-526 364
+/-Andre transaksjoner:	300 000	0	-5 570	294 430
Pr 31.12.	300 000	0	-531 934	-231 934

Selskapets aksjekapital er tapt, men selskapet er i en investeringsfase hvor der bla. er gjort noen feilinvesteringer som er kostnadsført i året. Styre og ledelsen har stor tru på driften i årene fremover, men følger utviklingen nøye. Koronasituasjonen vil kunne få betydning for selskapets fremtidig inntjening, men har ikke oversikt over hvilke konsekvenser dette vil få i fremtiden.

Note 6 - Bankinnskudd, kontanter o.l.

Skattetrekkinnskudd utgjør pr 31.12. i år kr 10 844 og utgjorde pr 31.12. i fjor kr 0.

Note 7 - Selskapskapital

Selskapet har 60 aksjer pålydende kr 5 000 pr. aksje, samlet aksjekapital utgjør kr 300 000.

Selskapet har en aksjonær:

Navn	Foretaksnr	Antall	Eierandel
Isbreen The Glacier AS	913 347 145	60	100,00 %

Note 8 - Gjeld til kredittinstitusjoner

2221 Lån SNN	2 543 624	0
Sum Gjeld til kredittinstitusjoner	2 543 624	0

Note 9 - Øvrig langsiktig gjeld

	2019	2018
2291 Lån Kvæningen kommune - 0092238	330 000	0
2292 Distriktsrettet Investeringstil	570 000	0
Sum Øvrig langsiktig gjeld	900 000	0

Foretaksanalyse

Isbreen Eiendom AS

Orgnr.: 922 388 792

10.11.2020 14:23



Foretaksanalysen er levert av Purehelp.no AS
32241400 - www.purehelp.no

Markedsinformasjon:

Orgnr:	922 388 792
Firmanavn:	Isbreen Eiendom AS
Markedsnavn:	
Historiske navn:	
Reklameindikator:	
Bransje:	Utleie av egen eller leid fast eiendom ellers
Besøksadresse:	Saltnesveien 6, 9163 Jøkelfjord
Postadresse:	
Posthus:	
Fylke:	Troms og Finnmark
Kommune:	Kvæningen
E-post:	
Web:	

Juridisk informasjon:

Konserntilknytning:	J
Revisor:	
Revisorhonorar:	
Regnskapsbyrå:	Regnskap og Rådgivning Alta AS
Stiftet:	26.02.2019
Registrert:	14.03.2019
Formål:	Kjøp, salg, utvikling og utleie av fast eiendom, medvirke i andre selskaper innen samme virksomhet, i tillegg til konsulentvirksomhet og alt som hører naturlig til dette.
Selskapsform:	AS
Antall ansatte:	5
Aksjekapital:	300000
Kassekredittramme:	0
Prokura:	Daglig leder og ett styremedlem i fellesskap.
Signatur:	Daglig leder alene.

Eierposter andre selskaper:

Det er ikke registrert noe informasjon i denne seksjonen

Juridiske roller:

Tittel:	Navn:	Lønn:
Adm. direktør	Tonny Mathiassen	0
Tittel:	Navn:	Styrescore:
Styrets leder	Tonny Mathiassen	11
Styre­medlem	Mira Mathiassen	11

Kontaktpersoner:

Det er ikke registrert noe informasjon i denne seksjonen

Aksjonærer:

Firmanavn/Person:	Andel Aksjer: (%)
Isbreen The Glacier AS (913 347 145)	100.00%
Aksjonærene er hentet fra siste innleverte regnskap	

Scoring informasjon

Driftscore:

År	2019	
Totalrentabilitet	0	100
Kapitalomsetningshastighet	0	80
Fordringsomsetningshastighet	5	60
Gjeldsbetjeningsgrad	0	40
Resultatgrad	0	20
Kontantstrøm fra drift	0	0
Rentedekningsgrad	0	0
Likviditetsgrad II	8	0
Totalt	13	2019

Forklaring:

Modellen gir en rask og kortfattet analyse av virksomhetens driftseffektivitet. Modellen tar ikke hensyn til konsernstrukturer og vurderer bare det enkelte objektet isolert. Fokus er på foretakets evne til å forvalte egne balanseverdier, skape likviditet, resultatmarginer samt gode driftsorienterte effektivitetstall.

Sone tabell:

0 - 20 poeng
20 - 40 poeng
40 - 60 poeng
60 - 80 poeng
80 - 100 poeng

Svak driftscore
Middels/Svak driftscore
Middels/God driftscore
God driftscore
Meget god driftscore

Bankscore:

Total Bankscore: 0.00 av 10

Nøkkeltall:	Poeng:	Gruppe:
Egenkapital	0.00	Dårligst score
Egenkapitalandel	0.00	Dårligst score
Rentedekningsgrad	0.00	Dårligst score
Gjeldsbetjenings grad	0.00	Dårligst score
Kontantstrøm fra drift	0.00	Dårligst score

Forklaring:

Tilsvarende scoresystem benyttes av banker og finansinstitusjoner i hele Norden. Analysen brukes ofte for en rask, matematisk og objektiv vurdering av spesielt mindre og mellomstore virksomheter. For store komplekse virksomheter vil modellen normalt være for enkel.

Scorenivået kan understøtte en beslutning om klientprioriteringer (sikkerhet, nedbetalingstid, rentenivå), hvilken finansieringsevne virksomheten har (lånestørrelse) og om dette er en virksomhet man ønsker å finansiere samt jobbe videre med (klient attraktivitet).

Sone tabell:

0 - 2 poeng
2 - 4 poeng
4 - 6 poeng
6 - 8 poeng
8 - 10 poeng

Svak bankscore
Middels/Svak bankscore
Middels/God bankscore
God bankscore
Meget god bankscore

Konkursscore:

Zone	2019						
Trend							
	<1,50 = Meget høy risiko		1,51 - 1,99 = Medium/høy risiko		2,00 - 2,99 = Mindre risiko		>3,00 = Lav risiko

År	2019	
Driftsinntekter		151
Resultat etter finansinntekter		-453
Sum finanskostnad		74
Sum omløpsmidler		935
Sum eiendeler		3 566
Sum kortsiktig gjeld		354
Sum langsiktig gjeld		3 444
Sum egenkapital		-232
Kontantstrøm fra drift		-424
Z-FACTOR POENG		-0,31

Forklaring:

Z-Factor metoden danner utgangspunktet for å analysere sannsynligheten for en konkurs de neste 3 årene. Modellen er utviklet i USA av kredittspesialister og basert på et betydelig historisk tallmateriale. Utgangspunktet for modellen er virksomhetens historiske årsregnskap. Scoreanalysen har sine begrensninger i forhold til faktor bredde og må behandles med noe forsiktighet. Som et supplement til andre analysemetoder kan den fungere godt. Modellen er modifisert for Norske forhold.

Markedsandel/Ranking

Markedsandel:

Bransje:

År: 2019 0%

Kommune:

År: 2019 0.06%

Ranking:

Bransje:

Driftsinntekter: 30464 av 44930
Driftsresultat: 42171 av 44930
Egenkapital: 41771 av 44930
Vekstomsetning: 25527 av 44930

Kommune:

Driftsinntekter: 50 av 66
Driftsresultat: 61 av 66
Egenkapital: 56 av 66
Vekstomsetning: 38 av 66

Fylke:

Driftsinntekter: 9612 av 13688
Driftsresultat: 12822 av 13688
Egenkapital: 12625 av 13688
Vekstomsetning: 8248 av 13688

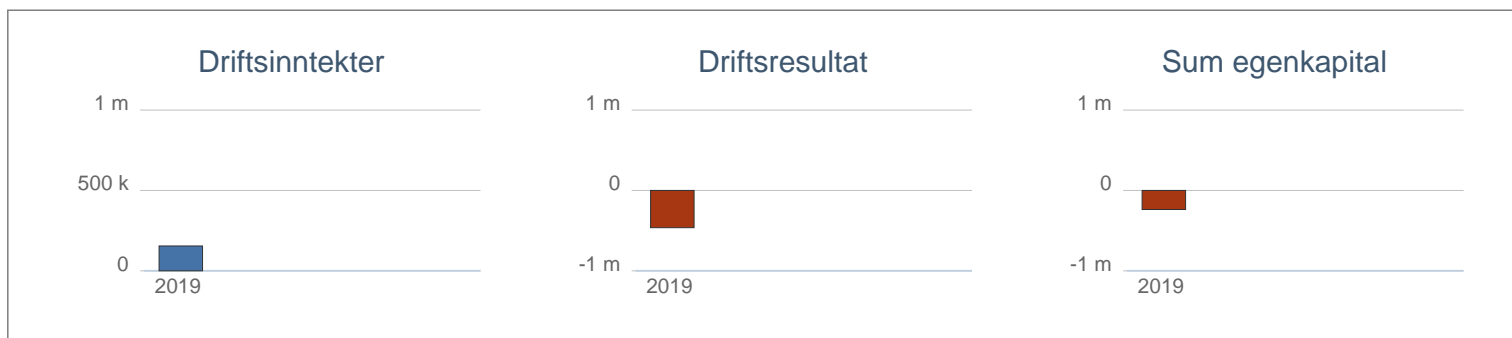

Resultatregnskap:

År	2019
Driftsinntekter	151
Salgsinntekter	0
Andre driftsinntekter	151
Vareforbruk	5
Beholdningsendring	0
Lønn	85
Avskrivning	102
Nedskrivning	0
Drifts kostnader andre	412
Driftsresultat	-453
Inntekt på investering i datter	0
Inntekt på investering i konsern	0
Inntekt på investering i tilknyttet foretak	0
Renteinntekter konsern	0
Annen renteinntekt	0
Annen finansinntekt	0
Sum finansinntekter	0
Verdiendring omløpsmidler	0
Nedskrivning omløpsmidler	0
Nedskrivning anlegg	0
Rentekostnader konsern	0
Annen rentekostnad	74
Annen finanskostnad	0
Sum finanskostnad	74
Resultat før skatt	-526
Skatt ordinært resultat	0
Ordinært resultat	-526
Ekstraordinære inntekter	0
Ekstraordinære kostnader	0
Skatt ekstraordinært	0
Sum Skatt	0
Årsresultat	-526
Utbytte	0
Konsernbidrag	0
Overføringsfond for vurderingsforskjeller	0
Tap fordringer	0

Balanseregnskap - Eiendeler:

År	2019
Sum anleggsmidler	2 631
Sum immaterielle midler	0
Forskning og utvikling	0
Patenter og lignende	0
Utsatt skattefordel	0
Goodwill	0
Sum varige driftsmidler	2 591
Fast eiendom	2 088
Maskiner	42
Skip/rigg/fly	0
Driftsløsøre	461
Sum finansielle anleggsmidler	40
Investering i datterselskap	0
Investering i annet foretak i samme konsern	0
Lån til foretak i samme konsern	40
Investering i tilknyttet selskap	0
Lån til tilknyttet selskap og felles kontrollert virksomhet	0
Aksjer/andeler	0
Obligasjoner	0
Pensjonsmidler	0
Andre anleggsmidler	0
Sum omløpsmidler	935
Sum varelager	0
Lager råvarer	0
Lager tilvirkede varer	0
Lager ferdigvarer	0
Sum fordringer	549
Kundefordringer	4
Annen fordring	545
Konsernfordring	0
Krav på innbetaling av selskapskapital	0
Sum investeringer	0
Aksjer og andeler i foretak i samme konsern	0
Markedsbaserte aksjer	0
Markedsbaserte obligasjoner	0
Andre markedsbaserte finansielle instrumenter	0
Andre finansielle instrumenter	0
Kassebeholdning	386
Andre omløpsmidler	0
Sum eiendeler	3 566

Balanseregnskap - Gjeld/egenkapital:

År	2019
Sum egenkapital	-232
Innskutt egenkapital	300
Selskapskapital	300
Egne aksjer	0
Opptjent egenkapital	-532
Fond for vurderingsforskjeller	0
Annen egenkapital	-532
Sum gjeld	3 798
Sum langsiktig gjeld	3 444
Avsetning for forpliktelser	0
Pensjonsforpliktelser	0
Utsatt skatt	0
Andre avsetninger for forpliktelser	0
Annen langsiktig gjeld	3 444
Konvertible lån	0
Obligasjonslån	0
Gjeld til kredittinstitusjoner langsiktig	2 544
Konserngjeld langsiktig	0
Ansvarlig lånekapital	0
Øvrig langsiktig gjeld	900
Sum kortsiktig gjeld	354
Skyldig konsernbidrag	0
Avdrag langsiktig gjeld	0
Konvertibelt lån kortsiktig	0
Sertifikatlån	0
Gjeld til kredittinstitusjoner kortsiktig	0
Kassekreditt	0
Kassekredittramme	0
Leverandørgjeld	304
Betalbar skatt	0
Skyldige offentlige avgifter	5
Konsern gjeld kortsiktig	0
Utbytte	0
Annen kortsiktig gjeld	45
Minoritetsinteresser	0

Nøkkeltall:

År	2019
Omsetning/ansatt	30,20 'Kr
Resultatgrad	-300,00 %
Kontantstrøm fra drift	-280,80 %
Rentedekningsgrad	-6,12
Gjeldsgrad	-16,37
Egenkapitalandel	-6,50 %
Likviditetsgrad I	2,64
Likviditetsgrad II	2,64
Totalrentabilitet	-12,70 %
Arbeidskapital	581,00 'Kr
Egenkapital rentabilitet	227,20 %
Endring arbeidskapital	0,00 %
Fordringsoms. hastighet	47,19
Gjeldsbetj. grad	-0,11
Gjennomsnittl. lånerente	0,00 %
Kapitalomsetningshastighet	0,00
Kreditt tid	7,74 d

Forklaring:

Omsetning/ansatt :	Omsetning / Antall ansatte
Resultatgrad :	(Driftsresultat / Omsetning) * 100
Kontantstrøm fra drift :	(Resultat etter finans - beregnet skatt + avskrivninger) / Omsetning
Rentedekningsgrad :	(Driftsresultat + Finansinntekter) / Finanskostnader
Gjeldsgrad :	(Kortsiktig gjeld + Langs. gjeld) / (Bunden EK + Fri EK)
Egenkapitalandel :	(Bundet EK + Fri EK) / Sum gjeld og egenkapital
Likviditetsgrad I :	(Omløpsmidler / Kortsiktig gjeld)
Likviditetsgrad II :	(Omløpsmidler - varebeholdning) / Kortsiktig gjeld
Total rentabilitet :	(Driftsresultat + Finansinntekter) / Sum gjeld og Egenkapital
Arbeidskapital :	(Omløpsmidler - Kortsiktig gjeld)
Egenkapital rentabilitet :	(Driftsres. + finansinntekter - finanskostnader -skatt) / total egenkapital
Endring arbeidskapital :	(Omløpsmidler - Kortsiktig gjeld) ÅR 0 / («samme») ÅR -1
Fordringsoms. hastighet :	1 / (Kreditt tid / 365) = omsetningshastigheten per år
Gjeldsbetj. grad :	Ordinært kontantstrøm I / Sum gjeld
Gjennomsnittl. lånerente :	(Finanskostnader / Gjennomsnittlig Total Gjeld)
Kapitalomsetningshastighet :	(Omsetning - Andre driftsinnt. - Gevinst/tap avgang anleggsmidler) / (Sum eiendeler år 0 + Sum eiendeler år -1) / 2)) * snitt eiendel»
Kreditt tid :	(Kundefordring * 365) / (Omsetning * moms 1,25) = dager snitt



Saksfremlegg

Utvalgssak	Utvalgsnavn	Møtedato
27/20	Fondsstyret	17.11.2020

Søknad om midler til attraktivitetsutvikling Kvæningen - Kvæningen næringsforening

Henvising til lovverk:

Midlertidig forskrift om tilskudd til kommunale næringsfond som følge av Covid-19 utbruddet. 30.06.2020 FOR-2020-06-30-1437 <https://lovdata.no/dokument/SF/forskrift/2020-06-30-1437>

Forskrift om Kommunal- og moderniseringsdepartementets distrikts- og regionalpolitiske tilskuddsposter forvaltet av fylkeskommunene (Forskrift for distrikts- og regionalpolitiske virkemidler) FOR-2018-05-23-747 <https://lovdata.no/dokument/SF/forskrift/2018-05-23-747>

Vedlegg

- 1 Søknad om midler - Kvæningen næringsforening
- 2 Porsjektplan - Kvæningen næringsforening
- 3 Tilbud

Kommunedirektørens innstilling

Kvæningen kommune bevilger inntil kr. 243 750,- i bagatellmessig støtte til Kvæningen Næringsforening, til gjennomføring av prosjektet «Attraktivitetsutvikling Kvæningen». Det forutsettes at prosjektet gjennomføres i samsvar med forelagt prosjektplan, og at lokale næringsaktører og tilbydere involveres i prosjektet. Beløpet belastes Kvæningen næringsfond, kto. 14725.411.325.

Bagatellmessig støtte gis henhold til henhold til EØS statsstøttereglement og lov om offentlig støtte. Før utbetaling av støtten, må støttemottaker sende skriftlig bekreftelse om eventuell annen bagatellmessig støtte foretaket har mottatt de to forutgående budsjettår, samt inneværende budsjettår.

Saksopplysninger

Kvæningen næringsforening, orgnr. 993554820 søker midler til attraktivitetsutvikling i Kvæningen.

Prosjektet går ut på å kartlegge, utvikle og markedsføre attraktiviteten til Kvæningen spisset mot utbyggingsprosjektet- E6 Kvæningen krever intensiv og målrettet innsats. Det omsøkte tilskuddet øremerkes i hovedsak opprettelse av en prosjektstilling, samt gjennomføre nødvendige kostnader, blant annet å holde dialog med de prekvalifiserte grupperingene for E6 Kvæangsfjellet, og katalysere prosessen med å ferdigstille et konkurransedyktig prospekt direkte rettet mot hovedentreprenørene. Prosjektet er planlagt gjennomført i perioden november 2020 til februar 2021.

Kostnadsplan

Tittel	2020
Adm. Kostnader	25 000
Eget arbeid	35 000
Engasjement/prosjektstilling	225 000
Markedsføringspot	187 500
Møtearena (lokaler, kursholder, bespisning etc.)	15 000
Sum kostnad	487 500

Kostnadene er inkl. mva da Kvæningen næringsforening ikke er mva. pliktig.

Finansieringsplan

Tittel	2020	
01.Tilskudd fra næringsfabrikken	208 750	43 %
02.Tilskudd kommunalt næringsfond	243 750	50 %
04.Eget arbeid	35 000	7 %
Sum finansiering	487 500	

Vurdering

I henhold til midlertidig forskrift for tilskudd til kommunale næringsfond som følge av covid 19 – utbruddet, kan etter §2 det gis tilskudd til bedrifter, etablerere og andre næringsaktører. I henhold til §1 skal tilskuddet legge til rette for økt aktivitet, sysselsetting og verdiskaping basert på lokale utfordringer, behov og potensial. Måloppnåelse skal vurderes ut ifra a) utviklingen i sysselsettingen og antall arbeidsplasser b) verdiskaping og økonomisk aktivitet

I prosjektplanen kommer det frem at det overordnede målet for prosjektet er at lokale næringsaktører skal gripe muligheten å bli aktive tilbydere av tjenester/varer i forbindelse med

utbyggingen av E6-Kvænangsfjellet. På lang sikt skal prosjektet bidra til å markedsføre Kvænangens attraktivitet, øke verdiskaping i regionen samt skape bli-, bo-, og besøkslyst på lang sikt.

Kvæningen kommune, Kvæningen Næringsforening og Kvæningen Næringsfabrikk arrangerte et mulighetsseminar 27.10.20 for å bidra til næringslivet og lokalsamfunnet skal være forberedt på å være vertskap til anleggsvirksomhet i byggeperioden. På bakgrunn av dette møtet har næringsforeninga tatt ansvar for å engasjere en ressursperson (prosjektkoordinator) som kan bistå næringsaktørene i prosessen med å ruste seg for et utbyggingsprosjekt av denne størrelsesorden, og samtidig jobbe med etablering av kultur for samarbeid og vinn-vinn prosjekter. Dette er et forarbeid, hvor oppgaven er å samle næringsaktører og utarbeide og videreutvikle felles markedsføringsplattform. Når det gjelder markedsføringen er den delt i 3 tiltak /oppgaver: Prospekt Sørstraumen, nettside til Kvæningen næringsforening og videreutvikling av appen KVÆ-skjer Prosjektplan og budsjett virker realistisk. Kvæningen næringsforening understreker at de er avhengig av å få ekstra ressurser for å kunne gjennomføre dette prosjektet. Prosjektet vil komme til nytte for næringslivet i Kvæningen. Kommunedirektøren anser dette prosjektet som et tiltak som vil gjøre næringslivet og næringsaktørene mer synlige i markedet. Det kan være et utgangspunkt for samarbeid og nettverk i det lokale næringslivet. Det forutsetter imidlertid at det lokale næringslivet og lokale næringsaktører involveres i prosjektet. Kommunedirektøren foreslår at lokale næringsaktører blir invitert for eksempel i prosjektets referansegruppe.

Prosjektet kan på sikt bidra til at lokale næringsaktører utvider markedet sitt, utvikler nye produkter/tjenester og får økt aktivitet og verdiskaping lokalt. På den måten kan dette prosjektet være med på å motvirke negative virkninger av Covid- 19 utbruddet.

Det er positivt at Kvæningen næringsforening tar initiativ til et slikt prosjekt. Foreningen har hatt lite aktivitet de siste årene. Foreningen har startet opp igjen i 2020, og har ingen regnskap fra tidligere år.

I henhold til forskrift skal samlet tilskudd fra næringsfondet som hovedregel ikke overstige 50 % av prosjektets kapitalbehov, og det skal aldri overstige 75 %. Med bakgrunn i en helhetlig vurdering anbefaler kommunedirektøren at Kvæningen kommune bevilger inntil 50 % av prosjektets kapitalbehov, og tilrår at inntil kr. 243 750,- bevilges i bagatellmessig støtte til Kvæningen Næringsforening AS.

Søknad om - Støtte til forening/frivillig org.

Prosjektnavn

Attraktivitetsutvikling av Kvæningen

Kontaktopplysninger

Prosjektansvarlig/ -eier: Kvæningen næringsforening		Kontaktperson: Leinan Hagell, Marianne	
Adresse: Skoleveien 54		Postnr.: 9161	Poststed: BURFJORD
Mobil: 95765205	Telefon: -	Telefon arbeid: -	
E-post: ml.hagell@gmail.com		Bankkonto: 474028862	
Organisasjonsnummer: 993554820		Antall årsverk (heltid/deltid): 0 / 0	

Prosjektinformasjon**Type virksomhet / type støttemottaker**

Næringsforening

Forretningside / mål og innhold med prosjektet

Startdato: 23.11.2020 Sluttdato: 28.02.2021

Prosjektet for å kartlegge, utvikle og markedsføre attraktiviteten til Kvæningen spisset mot utbyggingsprosjektet- E6 Kvæningen krever intensiv og målrettet innsats. Det omsøkte tilskuddet øremerkes i hovedsak opprettelse av en prosjektstilling (samt øvrige nødvendige kostnader) for å holde dialog med de prekvalifiserte grupperingene for E6 Kvæangsfjellet, og katalysere prosessen med å ferdigstille et konkurransedyktig prospekt direkte rettet mot hovedentreprenørene.

Hvem som eier prosjektet / deltakere i prosjektet i tillegg til støttemottaker

Kvæningen kommune

Kostnadsplan og finansieringsplan**Kostnadsplan**

Tittel	2020	2021	SUM
Adm. kostnader	25 000		25 000
Eget arbeid	35 000		35 000
Engasjement/prosjektstilling	225 000		225 000
Markedsføringspot	187 500		187 500
Møtearena (lokaler, kursholder, bespisning etc.)	15 000		15 000
Sum kostnad	487 500		487 500

Finansieringsplan

Tittel	2020	2021	SUM
01.Tilskudd fra næringsfabrikken	208 750		208 750
02.Tilskudd kommunalt næringsfond	243 750		243 750
04.Eget arbeid	35 000		35 000
Sum finansiering	487 500		487 500

Tilskudd/finansiering fra andre

Kvæningen næringsfabrikk, 40%.

Andre opplysninger

Se vedlagt prosjektplan.

Har du/dere søkt andre offentlig instanser om tilskudd til prosjektet/tiltaket: Ja

Kvæningen næringsfabrikk, 208 750,-

Mottatt bagatellmessig støtte de tre siste regnskapsårene: Ja

2020- Kvæningen næringsfabrikk, 100 000,-

Begrunnelse for avslaget**Geografi**

5429-Kvæningen

Vedlegg

Dokumentnavn	Filstørrelse	Dato
Attraktivitet - Kvæningen.pdf	195 485	10.11.2020
tilbud næringsforeningen kvæningen 091120.pdf	53 387	10.11.2020

PROSJEKTPLAN

Økt attraktivitet og markedsføring av Kvæningen ifb. med utbygging av E6-Kvæangsfjellet

09.11.20

1. MÅL OG RAMMER

1.1 Bakgrunn

Planprogrammet for detaljregulering med konsekvensutredninger for utbedret E6 over Kvæangsfjellet ble fastsatt i Kvæningen og Nordreisa kommune i september 2020. Fire prekvalifiserte grupperinger konkurrerer om entreprisen. Nye Veier As tar sikte på at totalentreprenøren er på plass i uke 7 2021, og at spaden stikkes i jorda våren 2021 med en anleggsperiode på 3-4 år. Erfaring fra liknende utbyggingsprosjekter viser at det gir positive ringvirkninger for lokalt næringsliv og lokalsamfunnet.

I forbindelse med utbyggingsprosjektet ble det arrangert «Mulighetsseminar for næringslivet» den 27.10.20 i Sørstraumen (hvor 20 representanter fra ulike næringer, KNFAB, Kvæningen kommune, Alta kommune, Halti næringshage var til stede). Mulighetseminaret viste at det er interesse fra næringsaktører for utbyggingsprosjektet, og at ressursgrunnlaget er til stede for å kunne tilby totalentreprenøren en flott base på østsiden av fjellet. For at Kvæningen skal bli så attraktiv som mulig er det imidlertid behov for at tilbudene kartlegges og markedsføres på felles plattform. Samt at det skapes en arena for å tenke nye muligheter og samarbeid blant eksisterende og nye aktører tross krevende Covid-19 tider. Det ble fremmet forslag om at Kvæningen Næringsforening engasjerer en koordinator for å katalysere prosessen med kartlegging og markedsføring av Kvæningen.

1.2 Effektmål

Målet er at næringsaktørene skal gripe muligheten å bli aktive tilbydere av tjenester/varer i forbindelse med utbyggingen av E6-Kvæangsfjellet. For å muliggjøre dette trengs kartlegging av behovene til de prekvalifiserte totalentreprenørene samt aktuelle tilbydere. Næringsforeninga har tatt ansvar for å engasjere en ressursperson (prosjektkoordinator) som kan bistå næringsaktørene i prosessen med å ruste seg for et utbyggingsprosjekt av denne størrelsesorden, og samtidig jobbe med etablering av kultur for samarbeid og vinn-vinn prosjekter. Prosjektets overordnede mål er å markedsføre Kvæningens attraktivitet ovenfor Nye Veiers totalentreprenør, økt verdiskaping i regionen samt skape bli -, bo-, og besøkslyst på lang sikt.

1.3 Resultatmål for den aktuelle fasen

KNF drives pr. i dag på frivillig basis. Prosjektet for å kartlegge, utvikle og markedsføre attraktiviteten til Kvæningen spisset mot utbyggingsprosjektet- E6 Kvæningen krever intensiv og målrettet innsats. Det omsøkte tilskuddet øremerkes i hovedsak opprettelse av en koordinatorstilling (samt øvrige nødvendige kostnader). Stillingens hovedoppgave vil være dialog med de prekvalifiserte totalentreprenørene for å kartlegge deres behov/kriterier for valg av baselokalitet, parallelt med kartlegging av lokale aktører som ønsker å være tilbydere. Basert på kartleggingsarbeidet skal det utarbeides et konkurransedyktig prospekt som fremlegges direkte til prekvalifiserte

totalentreprenører. I tillegg skal det utvikles en felles digital markedsføringsplattform for å synliggjøre tilbydere av alle typer tjenester/aktiviteter/varer i Kvæningen.

Da dette arbeidet er for omfattende og viktig til å inngå i den vanlige driften av næringsforeninga søkes det i denne omgang om midler prosjektets forarbeid og engasjement for prosjektfase 1 over en 3 mnd periode (se aktivitetsplan, punkt 3). Videre vil det vurderes en mulig forlengelse, fase 2, av prosjektet for oppfølging av aktører og for å nå det langsiktige overordnede mål oppgitt i punkt 1.2.

2. PROSJEKTORGANISASJON

Prosjekteier: Kvæningen Næringsforening

Prosjektansvarlig: Prosjektkoordinator

Styringsgruppedlemmer: Marianne Leinan Hagell, Mira Mathiassen, Lars Helge Beldo, Ivan Johan Mathiassen, Benedikte Steinvik, Thomas Danielsen

Referansegruppedlemmer: Tonny Mathiassen

3. Aktivitetsplan

Når	Hva	Kommentar
	Forarbeid	
Nov 20	Headhunting, kontraktutarbeidelse/ansettes for engasjement. Planutarbeidelse for prosjektperioden. Milepæler.	
	Engasjement, prosjektperiode fase 1	
Des 20	*Skape relasjon/dialog med prekvalifiserte totalentreprenører. Kartlegge behov. *Målrettet arbeid rettet mot lokale næringsaktører. Kartlegge – og engasjere, utvikle tilbud. Spisset kompetanseheving for sentrale aktører. *Utarbeidelse av prospekt.	
Jan-Feb 2021	Markedsføringsplattform – lansering. Oppfølging, markedsføring rettet mot totalentreprenør, arbeidere (og mot mellomstore underleverandører).	
	Mulig forlengelse - fase 2	
Mar-Mai 2021	Koordinere behov-tilbud. Markedsføring rettet totalentreprenør/underleverandører/enkeltpersoner (arbeidere). Bo- og Bli-lyst (inkludering).	
Juni-Nov 2021	Oppfølging og dialog med lokale næringsaktører. Tilpasning og videreutvikling av tilbud og markedsstrategi.	

4. MÅLGRUPPER, INTERESSEENTER OG KOMMUNIKASJONSSTRATEGI

Interessent/målgruppe	Hva/hvordan	Kommunikasjonsstrategi
Næringsaktører i Kvænanngen.	Konkret strategi lages av ansvarlig koordinator, men forslag som fremlegges er: E6- møtearena, individuelle kartlegging/utviklingssamtaler, samarbeidsforum innenfor næringer og på tvers av næringer. Målrettet overordnet strategisk arbeid. Koordinering av behov og tilbud. Markedsføring.	Direkte kontakt, SoMe, mail.

5. RISIKOVURDERING

Hva	Hvordan håndtere	Kommentar
Covid-19	<ul style="list-style-type: none">- Digitale kommunikasjon- Ha god oversikt over gjeldende retningslinjer for sammenkomst fra FHI- Ha spesialiserte opplegg for mindre grupper	
Får ikke finansiering	<ul style="list-style-type: none">- Oppfordre næringsaktørene selv til å holde kontakt og samarbeide.- Henvise til Halti Nordreisa sitt arbeid for samarbeid i Nord-Troms, Arctic Suppliers- Fokuserer kursplanen til KNF for 2021 mot E6- prosjektet	
Sykdom/Fravær sentrale personer	<ul style="list-style-type: none">- Delegere oppgaver- Opprette komiteer i arbeidsstrukturen slik at arbeidet ikke stopper opp om noen er ute i perioder.	

7. ØKONOMI/FINANSIERING

Type kostnad	Beregning	Beløp
Engasjement/prosjektstilling		225 000
Kontor, reise, telefon for stilling		25 000
Fysisk ramme for hovedaktiviteter (lokaler, bespisning etc.)		15 000
Markedsføringpot (ferdigutvikling av plattform, testing og optimalisering, lansering og oppdatering)		187500
Eget arbeid	100t á 350 kr	35000
Totalt		487500

Forslag til finansiering:

Hvem	Andel (%)	Beløp
Kvæningen næringsfabrikk	43	208750
Kommunalt næringsfond	50	243750
Egeninnsats	7	35000
Totalt	100	487500

8. KONTRAKTER OG AVTALER

— aventurastudio.no —

AVENTURA
— STUDIO —

TILBUD KVÆNANGEN NÆRINGSFORENING

Av Art Director: Lill-Mari Raabye

— 09.11.2020 —

AVENTURA

TILBUD

UTVIKLING AV PROSPEKT SØRSTRAUMEN NETTSIDE KVÆNANGEN NÆRINGSFORENING APP "KVÆ-SKJER"

AV Lill-Mari Raabye, CEO Aventura Studio AS

Vi takker så mye for forespørselen og kommer her med tilbud.

LEVERANSEN INKLUDERER:

Prospekt området Sørstraumen - 40.000,- eks mva

- Skal inneholde informasjon om entreprenører, fasiliteter, aktiviteter, kultur ol.
- Sluttfilen skal være klar for både trykking og for digital presentasjon
- Filen produseres i InDesign fra Adobe

Da vi ikke vet det nøyaktige omfanget av denne jobben, vil prisen kunne gå litt høyere eller lavere - basert på antall timer som brukes. [Maks + / - 5000,-]

Prisen er basert på at all informasjon [bilder og tekst] kommer fra kunden, og det er kunden som er ansvarlig for å gi oss tilgang til all informasjon som vi trenger, samt bilder med høy nok oppløsning/størrelse.

Prisen er inkludert språkvask som vil kunne luke ut språkfeil slik som rettskriving og andre opplagte feil i teksten, men omfatter ikke omskriving av teksten ut over dette.

Basic Webside uten større tekniske løsninger - 60.000,- eks mva

- Registrering/flytting av ønsket domenenavn
- Opprettelse av webhotell
- Opprettelse av e-post [5 stk]
- Design/programmering/testing/publisering av webside bygget i WordPress - opp til 10 undersider

Siden skal være en enkel informasjonskanal for Næringsforeningens medlemmer.

Den overnevnte prisen er inkludert domeneregistrering/flytting av domene over på vår server.
Driftskostnader for å ha webhotell med e-post og databaser hos oss er ca. 2000,- [eks. mva] pr. år, pluss 199,- pr. domene pr. år. .

Prisen er basert på at all informasjon [bilder og tekst] kommer fra kunden, og det er kunden som er ansvarlig for å gi oss tilgang til all informasjon som vi trenger, samt bilder med høy nok oppløsning/størrelse.

Da siden bygges i WordPress vil siden kunne "bygges ut" etterhvert som kunden har behov for dette.

Appen «Kvæ-skjer» - 50.000,- eks mva

- Dagens versjon er bygget i programmet Goodbarber
- Bruke dagens app som utgangspunkt, men videreutvikle denne til versjon 2.0

- Dagens versjon er ikke en optimalisert løsning - særlig med tanke på programmering. Det er også store mangler innen elementære ting slik som oppløsning/DPI på bilder, beskjæring av illustrasjoner/bilder, resposivt design og oppbygging/struktur. Bilder er heller ikke formattert til å bruke RGB - format.[skjermfarger]

Dagens versjon er også meget tung da tidligere aspekter ikke er hensyntatt - og vil føre til at folk vil slette denne fra sin telefon etter kort tid for å frigjøre plass. Appen og dens innhold må optimaliseres og det må gjøres språkvask og uniformere formattering av tekst/innhold for at denne skal fremstå profesjonell og gjennomtenkt.

- Vi vil teste appen på alle "store" mobilmerker
- Utvikle ikonsett som kan brukes om tilbyder ikke har egen logo [en for hver av kategoriene]

Tilbudet er basert på de tilbyderne som allerede er lagt inn i app-løsningen pr.dd.

Om det skal legges inn flere tilbydere i appen etter at denne er ferdigstilt og publisert, vil dette bli fakturert for medgått tid. [Timespris som legges til grunn er 1099,- eks mva]

Taushetsplikt

Taushetsplikt er en selvfølge fra vår side, og vi vil kun kommunisere med oppdragsgiver - om ikke annet blir avtalt.

Pris på forespurte elementer

Samlet pris gis på kr. 150.000,- eks mva. Om mindre tid enn det som er estimert brukes, vil prisen bli redusert dertil.

For å kunne gi dere en bedre forutsigbarhet med tanke på utgifter, tilbyr vi en rabattert fastpris på timer utenom de kontraktsdefinerte oppgavene på kr.1090,- eks mva. for inneværende år 2020.

50% av prisen faktureres ved oppdragets start, og resterende beløp når alle elementer er godkjente og overlevert til kunde.

Leveringstid

Vi vil starte med hver oppgave så snart tilbudet blir akseptert og vi har fått skriftlig (digital) aksept og all informasjon som vi trenger for å fullføre jobben foreligger. En tidsplan for ferdigstilling av de forskjellige elementene samt prioritering av disse vil bli utarbeidet med oppdragsgiver - når vi og dere har full oversikt over jobbenes omfang.

Tilleggsinformasjon pris

Dersom det kommer arbeid som er utenfor de kontraktsfestede oppgavene, vil kostnad og estimert leveringstid avtales på forhånd med oppdragsgiver - før oppgaven utføres. Eventuelle utgifter som ikke er tatt med i dette tilbudet faktureres for kostpris uten påslag - etter avklaring med oppdragsgiver.

Pris inkluderer korrekturrunder og digitale arbeidsmøter knyttet til gjennomføring av prosjektet, samt oppdateringer underveis i prosessen.

Sluttord

Vi takker så mye for muligheten til å komme med tilbud. Vi synes at prosjektene fremstår som spennende og vil gjerne være med på laget.

Med over 20 års erfaring innen markedsføring og design er vi rustet til og kunne hjelpe dere å skape og i vareta deres merkevare. Vi er ikke bare et designbyrå, men prøver hardt å være en sparringspartner og en ressurs for våre kunder.

Vi håper vårt tilbud er tilfredsstillende og at våre tjenester vil bli vurdert. Tilbudet har varighet i 14 dager.

Deres tilbakemelding imøteses.

- -

Med vennlig hilsen,
Lill-Mari Raabye | CEO | Aventura Studio
+47 484 42 000 | www.aventurastudio.no | lill-mari@aventurastudio.no

AVENTURA STUDIO

lill-mari@aventurastudio.no / post@aventurastudio.no
www.aventurastudio.no

Tlf: +47 484 42 000
Skype: aventura_studio

— aventurastudio.no —
AVENTURA
— STUDIO —

AVENTURA



Saksfremlegg

Utvalgssak	Utvalgsnavn	Møtedato
28/20	Fondsstyret	17.11.2020

Søknad om midler til utbedringstiltak - Isbreen Eiendom AS

Henvising til lovverk:

Midlertidig forskrift om tilskudd til kommunale næringsfond som følge av Covid-19 utbruddet. 30.06.2020 FOR-2020-06-30-1437 <https://lovdata.no/dokument/SF/forskrift/2020-06-30-1437>

Forskrift om Kommunal- og moderniseringsdepartementets distrikts- og regionalpolitiske tilskuddsposter forvaltet av fylkeskommunene (Forskrift for distrikts- og regionalpolitiske virkemidler) FOR-2018-05-23-747 <https://lovdata.no/dokument/SF/forskrift/2018-05-23-747>

Vedlegg

- 1 Foretaksanalyse - Isbreen Eiendom AS
- 2 Søknad om bedriftsrettet etablererstøtte

Kommunedirektørens innstilling

Kvæningen kommune bevilger inntil kr. 74 100,- i bagatellmessig støtte til Isbreen Eiendom AS, til utbedringstiltak igloer. Beløpet belastes Kvæningen næringsfond kto. 14725.411.325.

Bagatellmessig støtte gis henhold til henhold til EØS statsstøttereglement og lov om offentlig støtte. Før utbetaling av støtten, må støttemottaker sende skriftlig bekreftelse om eventuell annen bagatellmessig støtte foretaket har mottatt de to forutgående budsjettår, samt inneværende budsjettår.

Saksopplysninger

Isbreen Eiendom AS, org nr. 922388792 søker midler til å bygge egnede inngangsparti til igloer. Selskapet eier 3 igloer som leies ut til driftsselskapet Isbreen The Glacier AS. Størrelsen på inngangspartiene blir på 3- 4 m2 og skal beskytte mot vind, is, snø og regn, samtidig som det skal kunne oppbevares ved og truger her.

Byggeprosjektet skal gjennomføres høsten 2020.

Kostnadsplan

Tittel	2020
03.	
Inngangsparti	80 000
Spesiallagde dør og låsekasser	68 165
Sum kostnad	148 165

Summene er ekskl. mva. Kostnader for inngangsparti er stipulert, og inkluderer både materialkostnader og snekkerutgifter.

Finansieringsplan

Tittel	2020	
01.Tilskudd fra næringsfondet	80 000	54 %
02.Lån i bank		
03.Egenkapital	68 165	46 %
04.Eget arbeid		
05.Andre finansieringskilder		
Sum	148 165,-	100%

Isbreen Eiendom AS søker om kr. 80 000,- i tilskudd. Det utgjør 54 % av kapitalbehovet i prosjektet.

Vurdering

I henhold til midlertidig forskrift for tilskudd til kommunale næringsfond som følge av Covid 19 – utbruddet, kan etter§2 det gis tilskudd til bedrifter, etablerere og andre næringsaktører. I henhold til §1 skal tilskuddet legges til rette for økt aktivitet, sysselsetting og verdiskapning basert på lokale utfordringer, behov og potensial. Måloppnåelse skal vurderes ut ifra a) utviklingen i sysselsettingen og antall arbeidsplasser b) verdiskapning og økonomisk aktivitet.

Søker skriver i søknaden at deres evaluering etter egen testkjøring tom februar 2020 og The Glacier AS utleieperiode våren 2020, viste at det var nødvendig å utbedre inngangspartiene i igloene. Det må skiftes dører, lås og bygges inngangspartier for å skjerme for vær og vind. Arbeidet skulle gjøres sommeren 2020, men Covid 19 utbruddet førte til utsettelse av prosjektet. Produktet Isbreen The Glacier leverer i Jøkelfjord har utviklet seg til å bli et vel renommert produkt. Søkerne skriver at potensialet til bedriften er svært høyt, og de ønsker å beholde og bygge på kvaliteten videre. Bygging av inngangsparti vil være helt essensielt kvalitetsløft i den sammenheng. Dette kvalitetsløftet vil være med på å bygge opp om bedriftens renomme, og vil være med styrke bedriftens konkurransevne. Det vil styrke sysselsettingseffekten på langsikt.

På kort sikt vil dette byggeprosjektet bidra til aktivitet, med oppdrag til lokale håndverkere / snekkere. Byggeprosjektet vil være med på motvirke negative virkninger av Covid -19 utbruddet for lokale snekkere/ håndverkere. Tiltaket kan iverksettes umiddelbart. Søker må undersøke om tiltaket er av slik art at den søknadspliktig i henhold til plan- og bygningslov, og gjennomføre tiltaket i henhold til gjeldende bestemmelser.

Selskapet ble stiftet i 26.02.2019. Selskapet har gjort investeringer i 2019 og har ikke hatt inntekter i 2019. Det er ikke erfaringstall å vise til. I Midlertidig forskrift § 2 understrekes det at tilskudd kan gis til etablerere.

I I henhold til forskrift skal samlet tilskudd fra næringsfondet som hovedregel ikke overstige 50 % av prosjektets kapitalbehov, og det skal aldri overstige 75 %. Med bakgrunn i en helhetlig vurdering anbefaler kommunedirektøren at Kvæningen kommune bevilger inntil 50 % av prosjektets kapitalbehov, 74 100 ,- i bagatellmessig støtte til Isbreen Eiendom AS.

Foretaksanalyse

Isbreen Eiendom AS

Orgnr.: 922 388 792

10.11.2020 14:23



Foretaksanalysen er levert av Purehelp.no AS
32241400 - www.purehelp.no

Markedsinformasjon:

Orgnr:	922 388 792
Firmanavn:	Isbreen Eiendom AS
Markedsnavn:	
Historiske navn:	
Reklameindikator:	
Bransje:	Utleie av egen eller leid fast eiendom ellers
Besøksadresse:	Saltnesveien 6, 9163 Jøkelfjord
Postadresse:	
Posthus:	
Fylke:	Troms og Finnmark
Kommune:	Kvæningen
E-post:	
Web:	

Juridisk informasjon:

Konserntilknytning:	J
Revisor:	
Revisorhonorar:	
Regnskapsbyrå:	Regnskap og Rådgivning Alta AS
Stiftet:	26.02.2019
Registrert:	14.03.2019
Formål:	Kjøp, salg, utvikling og utleie av fast eiendom, medvirke i andre selskaper innen samme virksomhet, i tillegg til konsulentvirksomhet og alt som hører naturlig til dette.
Selskapsform:	AS
Antall ansatte:	5
Aksjekapital:	300000
Kassekredittramme:	0
Prokura:	Daglig leder og ett styremedlem i fellesskap.
Signatur:	Daglig leder alene.

Eierposter andre selskaper:

Det er ikke registrert noe informasjon i denne seksjonen

Juridiske roller:

Tittel:	Navn:	Lønn:
Adm. direktør	Tonny Mathiassen	0
Tittel:	Navn:	Styrescore:
Styrets leder	Tonny Mathiassen	11
Styre­medlem	Mira Mathiassen	11

Kontaktpersoner:

Det er ikke registrert noe informasjon i denne seksjonen

Aksjonærer:

Firmanavn/Person:	Andel Aksjer: (%)
Isbreen The Glacier AS (913 347 145)	100.00%
Aksjonærene er hentet fra siste innleverte regnskap	

Scoring informasjon

Driftscore:

År	2019	
Totalrentabilitet	0	100
Kapitalomsetningshastighet	0	80
Fordringsomsetningshastighet	5	60
Gjeldsbetjeningsgrad	0	40
Resultatgrad	0	20
Kontantstrøm fra drift	0	0
Rentedekningsgrad	0	0
Likviditetsgrad II	8	0
Totalt	13	0

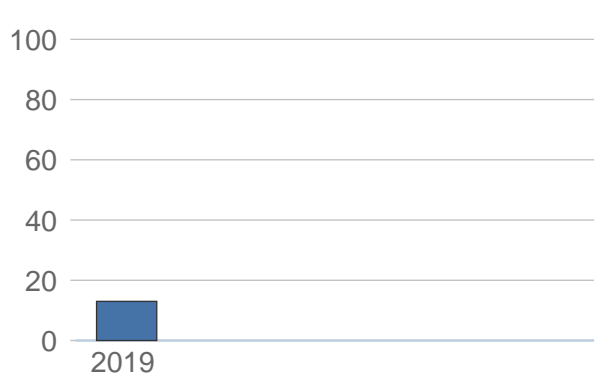

Forklaring:

Modellen gir en rask og kortfattet analyse av virksomhetens driftseffektivitet. Modellen tar ikke hensyn til konsernstrukturer og vurderer bare det enkelte objektet isolert. Fokus er på foretakets evne til å forvalte egne balanseverdier, skape likviditet, resultatmarginer samt gode driftsorienterte effektivitetstall.

Sone tabell:

0 - 20 poeng
20 - 40 poeng
40 - 60 poeng
60 - 80 poeng
80 - 100 poeng

Svak driftscore
Middels/Svak driftscore
Middels/God driftscore
God driftscore
Meget god driftscore

Bankscore:

Total Bankscore: 0.00 av 10

Nøkkeltall:	Poeng:	Gruppe:
Egenkapital	0.00	Dårligst score
Egenkapitalandel	0.00	Dårligst score
Rentedekningsgrad	0.00	Dårligst score
Gjeldsbetjenings grad	0.00	Dårligst score
Kontantstrøm fra drift	0.00	Dårligst score

Forklaring:

Tilsvarende scoresystem benyttes av banker og finansinstitusjoner i hele Norden. Analysen brukes ofte for en rask, matematisk og objektiv vurdering av spesielt mindre og mellomstore virksomheter. For store komplekse virksomheter vil modellen normalt være for enkel.

Scorenivået kan understøtte en beslutning om klientprioriteringer (sikkerhet, nedbetalingstid, rentenivå), hvilken finansieringsevne virksomheten har (lånestørrelse) og om dette er en virksomhet man ønsker å finansiere samt jobbe videre med (klient attraktivitet).

Sone tabell:

0 - 2 poeng
2 - 4 poeng
4 - 6 poeng
6 - 8 poeng
8 - 10 poeng

Svak bankscore
Middels/Svak bankscore
Middels/God bankscore
God bankscore
Meget god bankscore

Konkursscore:

Zone	2019						
Trend							
	<1,50 = Meget høy risiko		1,51 - 1,99 = Medium/høy risiko		2,00 - 2,99 = Mindre risiko		>3,00 = Lav risiko

År	2019	
Driftsinntekter		151
Resultat etter finansinntekter		-453
Sum finanskostnad		74
Sum omløpsmidler		935
Sum eiendeler		3 566
Sum kortsiktig gjeld		354
Sum langsiktig gjeld		3 444
Sum egenkapital		-232
Kontantstrøm fra drift		-424
Z-FACTOR POENG		-0,31

Forklaring:

Z-Factor metoden danner utgangspunktet for å analysere sannsynligheten for en konkurs de neste 3 årene. Modellen er utviklet i USA av kredittspesialister og basert på et betydelig historisk tallmateriale. Utgangspunktet for modellen er virksomhetens historiske årsregnskap. Scoreanalysen har sine begrensninger i forhold til faktor bredde og må behandles med noe forsiktighet. Som et supplement til andre analysemetoder kan den fungere godt. Modellen er modifisert for Norske forhold.

Markedsandel/Ranking

Markedsandel:

Bransje:

År: 2019 0%

Kommune:

År: 2019 0.06%

Ranking:

Bransje:

Driftsinntekter: 30464 av 44930
Driftsresultat: 42171 av 44930
Egenkapital: 41771 av 44930
Vekstomsetning: 25527 av 44930

Kommune:

Driftsinntekter: 50 av 66
Driftsresultat: 61 av 66
Egenkapital: 56 av 66
Vekstomsetning: 38 av 66

Fylke:

Driftsinntekter: 9612 av 13688
Driftsresultat: 12822 av 13688
Egenkapital: 12625 av 13688
Vekstomsetning: 8248 av 13688

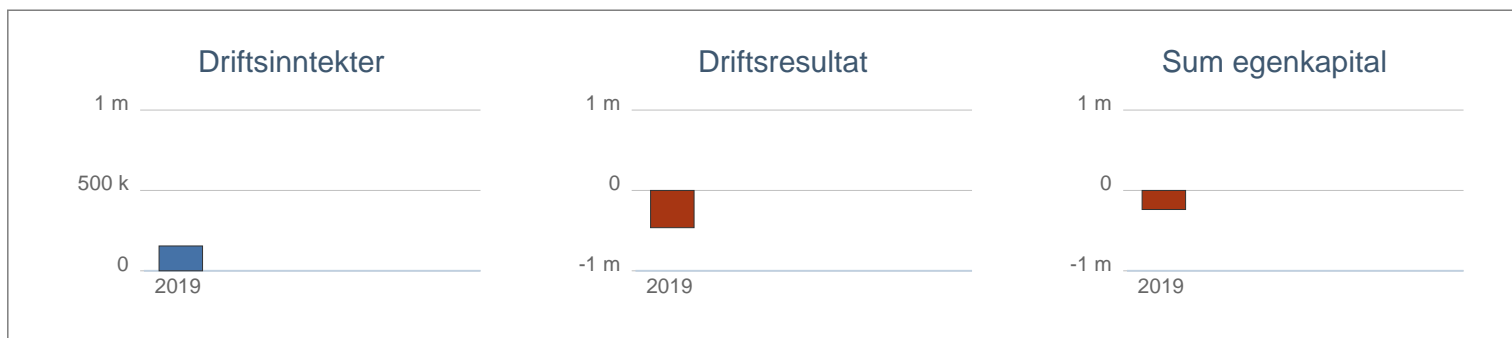

Resultatregnskap:

År	2019
Driftsinntekter	151
Salgsinntekter	0
Andre driftsinntekter	151
Vareforbruk	5
Beholdningsendring	0
Lønn	85
Avskrivning	102
Nedskrivning	0
Drifts kostnader andre	412
Driftsresultat	-453
Inntekt på investering i datter	0
Inntekt på investering i konsern	0
Inntekt på investering i filknyttet foretak	0
Renteinntekter konsern	0
Annen renteinntekt	0
Annen finansinntekt	0
Sum finansinntekter	0
Verdiendring omløpsmidler	0
Nedskrivning omløpsmidler	0
Nedskrivning anlegg	0
Rentekostnader konsern	0
Annen rentekostnad	74
Annen finanskostnad	0
Sum finanskostnad	74
Resultat før skatt	-526
Skatt ordinært resultat	0
Ordinært resultat	-526
Ekstraordinære inntekter	0
Ekstraordinære kostnader	0
Skatt ekstraordinært	0
Sum Skatt	0
Årsresultat	-526
Utbytte	0
Konsernbidrag	0
Overføringsfond for vurderingsforskjeller	0
Tap fordringer	0

Balanseregnskap - Eiendeler:

År	2019
Sum anleggsmidler	2 631
Sum immaterielle midler	0
Forskning og utvikling	0
Patenter og lignende	0
Utsatt skattefordel	0
Goodwill	0
Sum varige driftsmidler	2 591
Fast eiendom	2 088
Maskiner	42
Skip/rigg/fly	0
Driftsløsøre	461
Sum finansielle anleggsmidler	40
Investering i datterselskap	0
Investering i annet foretak i samme konsern	0
Lån til foretak i samme konsern	40
Investering i tilknyttet selskap	0
Lån til tilknyttet selskap og felles kontrollert virksomhet	0
Aksjer/andeler	0
Obligasjoner	0
Pensjonsmidler	0
Andre anleggsmidler	0
Sum omløpsmidler	935
Sum varelager	0
Lager råvarer	0
Lager tilvirkede varer	0
Lager ferdigvarer	0
Sum fordringer	549
Kundefordringer	4
Annen fordring	545
Konsernfordring	0
Krav på innbetaling av selskapskapital	0
Sum investeringer	0
Aksjer og andeler i foretak i samme konsern	0
Markedsbaserte aksjer	0
Markedsbaserte obligasjoner	0
Andre markedsbaserte finansielle instrumenter	0
Andre finansielle instrumenter	0
Kassebeholdning	386
Andre omløpsmidler	0
Sum eiendeler	3 566

Balanseregnskap - Gjeld/egenkapital:

År	2019
Sum egenkapital	-232
Innskutt egenkapital	300
Selskapskapital	300
Egne aksjer	0
Opptjent egenkapital	-532
Fond for vurderingsforskjeller	0
Annen egenkapital	-532
Sum gjeld	3 798
Sum langsiktig gjeld	3 444
Avsetning for forpliktelser	0
Pensjonsforpliktelser	0
Utsatt skatt	0
Andre avsetninger for forpliktelser	0
Annen langsiktig gjeld	3 444
Konvertible lån	0
Obligasjonslån	0
Gjeld til kredittinstitusjoner langsiktig	2 544
Konserngjeld langsiktig	0
Ansvarlig lånekapital	0
Øvrig langsiktig gjeld	900
Sum kortsiktig gjeld	354
Skyldig konsernbidrag	0
Avdrag langsiktig gjeld	0
Konvertibelt lån kortsiktig	0
Sertifikatlån	0
Gjeld til kredittinstitusjoner kortsiktig	0
Kassekreditt	0
Kassekredittramme	0
Leverandørgjeld	304
Betalbar skatt	0
Skyldige offentlige avgifter	5
Konsern gjeld kortsiktig	0
Utbytte	0
Annen kortsiktig gjeld	45
Minoritetsinteresser	0

Nøkkeltall:

År	2019
Omsetning/ansatt	30,20 'Kr
Resultatgrad	-300,00 %
Kontantstrøm fra drift	-280,80 %
Rentedekningsgrad	-6,12
Gjeldsgrad	-16,37
Egenkapitalandel	-6,50 %
Likviditetsgrad I	2,64
Likviditetsgrad II	2,64
Totalrentabilitet	-12,70 %
Arbeidskapital	581,00 'Kr
Egenkapital rentabilitet	227,20 %
Endring arbeidskapital	0,00 %
Fordringsoms. hastighet	47,19
Gjeldsbetj. grad	-0,11
Gjennomsnittl. lånerente	0,00 %
Kapitalomsetningshastighet	0,00
Kreditt tid	7,74 d

Forklaring:

Omsetning/ansatt :	Omsetning / Antall ansatte
Resultatgrad :	(Driftsresultat / Omsetning) * 100
Kontantstrøm fra drift :	(Resultat etter finans - beregnet skatt + avskrivninger) / Omsetning
Rentedekningsgrad :	(Driftsresultat + Finansinntekter) / Finanskostnader
Gjeldsgrad :	(Kortsiktig gjeld + Langs. gjeld) / (Bunden EK + Fri EK)
Egenkapitalandel :	(Bundet EK + Fri EK) / Sum gjeld og egenkapital
Likviditetsgrad I :	(Omløpsmidler / Kortsiktig gjeld)
Likviditetsgrad II :	(Omløpsmidler - varebeholdning) / Kortsiktig gjeld)
Total rentabilitet :	(Driftsresultat + Finansinntekter) / Sum gjeld og Egenkapital
Arbeidskapital :	(Omløpsmidler - Kortsiktig gjeld)
Egenkapital rentabilitet :	(Driftsres. + finansinntekter - finanskostnader -skatt) / total egenkapital
Endring arbeidskapital :	(Omløpsmidler - Kortsiktig gjeld) ÅR 0 / («samme») ÅR -1
Fordringsoms. hastighet :	1 / (Kreditt tid / 365) = omsetningshastigheten per år
Gjeldsbetj. grad :	Ordinært kontantstrøm I / Sum gjeld
Gjennomsnittl. lånerente :	(Finanskostnader / Gjennomsnittlig Total Gjeld)
Kapitalomsetningshastighet :	(Omsetning - Andre driftsinnt. - Gevinst/tap avgang anleggsmidler) / (Sum eiendeler år 0 + Sum eiendeler år -1) / 2)) * snitt eiendel»
Kreditt tid :	(Kundefordring * 365) / (Omsetning * moms 1,25) = dager snitt

 Kvænangen kommune Postmottak
12 OKT 2020
Til behandling:
Saksbehandler: <i>Anne BB</i>
Til orientering
Gradering

Søknad om - Bedriftsrettet-/etablererstøtte

Prosjektnavn	
Nødvendig forebyggende utbedringer	

Kontaktopplysninger			
Prosjektansvarlig/ -ier: Isbreen Eiendom AS		Kontaktperson: Tonny Mathiassen	
Adresse: Saltnesveien 6		Postnr.: 9163	Poststed: JØKELFJORD
Mobil: 95902376	Telefon: -	Telefon arbeid: -	
E-post: tonny@theglacier.no		Bankkonto: 47507089727	
Organisasjonsnummer: 922388792		Antall årsverk (heltid/deltid): 0 / 3	

Prosjektinformasjon**Type virksomhet / type støttemottaker**

Utvikle næringslokaler for utleie til vårt søsterbedrift Isbreen The Glacier

Forretningside / mål og innhold med prosjektet

Startdato: 26.10.2020 Sluttdato: 09.11.2020

Bygge egnede inngangsparti til igloene som skal beskytte mot vind, is, snø og regn, samtidig som det skal kunne oppbevares ved og truger her.

Hvem som eier prosjektet / deltakere i prosjektet i tillegg til støttemottaker

Isbreen The Glacier AS eier 100% av aksjene i Isbreen Eiendom AS.

Realistiske eiere er Mira Mathiassen (1/2) og Tonny Mathiassen (1/2).

Kostnadsplan og finansieringsplan**Kostnadsplan**

Tittel	2020	2021	SUM
03.			0
Inngangsparti	80 000		80 000
Spesiallagde dør og låsekasser	68 165		68 165
Sum kostnad	148 165		148 165

Finansieringsplan

Tittel	2020	2021	SUM
01.Tilskudd fra næringsfondet	80 000		80 000
02.Lån i bank			0
03.Egenkapital	68 165		68 165
04.Eget arbeid			0
05.Andre finansieringskilder			0
Sum finansiering	148 165		148 165

Tilskudd/finansiering fra andre

Ingen

Andre opplysninger

Prosjektet skulle påbegynnes våren 2020, men pga. Covid-19 så vi at vi ikke ville ha økonomi nok til å fullføre prosjektet.

Har du/dere søkt andre offentlig instanser om tilskudd til prosjektet/tiltaket: Nei

Mottatt bagatellmessig støtte de tre siste regnskapsårene: Ja

2019 - Innovasjon Norge - 600 000kr

2019 - Sametinget - 230 000

Begrunnelse for avslaget**Geografi**

5429-Kvænangen

Vedlegg

Dokumentnavn	Filstørrelse	Dato
Tilleggsopplysninger søknad inngangsparti.docx	106 583	11.10.2020

ISBREEN EIENDOM

JØKELFJORD
NORWAY

12.10.2020

Vi satte opp våre igloer for utleie januar 2020, de ble testkjørt fram til 29.02.2020 før de ble utlevert til vårt driftsselskap Isbreen The Glacier AS.

I vår evaluering av vintersesongen ser vi at det er helt nødvendig å bygge inngangspartier til igloene, og planen var å gjøre dette sommeren 2020.

Men Pga. Covid-19 og det faktum at vi ikke kan motta støtte fra krisepakken til regjeringen siden vi startet opp drift først i år, var vi nødt til å prioritere ekstremt hardt, og prioriterte oppgradering av varme og AC først.

I tillegg til dette mistet vi vår tilgang til vann i sommer og måtte investere tungt i ny vanntilførsel, en merkostnad på til nå over 600 000kr.

Vi har allerede fått laget og kjøpt inn spesialdører og låsesystem som passer de noe spesielle dimensjonene til igloene, men manglende inntekter i Covid-19 perioden gjør at vi ikke vil ha mulighet til å fullføre dette prosjektet denne vinteren, noe som er svært uheldig.

Produktet Isbreen The Glacier leverer i Jøkelfjord har utviklet seg til å bli et ekstremt vel renommert produkt. Under Norwegian Travel Workshop digital i september 2020 hadde de venteliste på utenlandske turoperatører som ønsker å samarbeide med oss. De ble plukket ut som en av fem bedrifter i Nord-Norge som må besøkes i 2020 av Sparebank1 Nord-Norge. Potensialet til bedriften er svært høyt, og vi ønsker å beholde kvaliteten gjennom vinteren 2020, da vil bygging av inngangsparti være helt essensielt.

--

Med vennlig hilsen

Tonny Mathiassen | Daglig leder

+47 959 02 376 | tonny@theglacier.no